

Adventure A10
Gebruiksaanwijzing

NL

ADVENTURE

Ny!
Ny!
Nieuw!
Ny!
Nueva

2

Utgift
Opplag
Oplage
Oplag
Edición



De belangrijkste elementen in één oogopslag	4
Belangrijke veiligheidsaanwijzing – let goed op	5
Afmetingen adventure	6

1 Standaard leveringsomvang / opties

1.1	Toebenhoren	8
1.2	Technische gegevens	9
1.3	Algemene informatie m.b.t. de gebruikte accu's	11

2 Afzonderlijke functies op de adventure

2.1	Accu's wegnemen	12
2.2	Accu's aanbrengen	13
2.3	Aandrijfwielen wegnemen	14
2.4	Aandrijfwielen aanbrengen	15
2.5	Stuurwielen wegnemen	17
2.6	Stuurwielen aanbrengen	17
2.7	Beensteun wegnemen	18
2.8	Beensteun aanbrengen	19
2.9	Voetsteun omklappen	20
2.10	Bedieningspaneel aansluiten of loskoppelen	20
2.11	Accu opladen	21
2.12	Gloeilamp van de koplamp verwisselen	22
2.13	Gloeilamp van het knipperlicht verwisselen	22
2.14	Gloeilamp van het achterlicht verwisselen	23
2.15	Zekeringen verwisselen bij de accu	24
2.16	Zekeringen verwisselen bij het onderstel	24
2.17	Aanwijzing m.b.t. het koppellement op het onderstel	25
2.18	Zitunit omklappen of compleet wegnemen (functionele en standaard zitting)	26
2.19	Zitunit plaatsen (functionele en standaard zitting)	27
2.20	Armsteun zwenken of wegnemen	
2.20.1	- bij de functionele zitting	28
2.20.2	- bij de standaard zitting	28
2.21	Armsteun aanbrengen	
2.21.1	- bij de functionele zitting	29
2.21.2	- bij de standaard zitting	30
2.22	Rugleuning wegnemen	
2.22.1	- bij de functionele zitting	30
2.22.2	- bij de standaard zitting	31
2.23	Rugleuning aanbrengen	
2.23.1	- bij de functionele zitting	32
2.23.2	- bij de standaard zitting	32
2.24	Rugleuning omklappen (alleen bij de functionele zitting)	33
2.25	Bekleding van de rugleuning verwijderen (alleen bij de functionele zitting)	
	Comfort- en standaardbekleding	33
2.26	Bekleding van de rugleuning aanbrengen (alleen bij de functionele zitting)	
	Comfort- en standaardbekleding	34
2.27	Bekleding van de zitting verwijderen (alleen bij de functionele zitting)	
	Comfort- en standaardbekleding	35
2.28	Bekleding van de zitting aanbrengen (alleen bij de functionele zitting)	
	Comfort- en standaardbekleding	35

2.29	Bedieningspaneel wegnemen	36
2.30	Bedieningspaneel aanbrengen	37
3	Rijden	
3.1	Elektrische modus / duwmodus	38
3.2	Bekkengordel (als optie verkrijgbaar)	39
3.3	In- en uitstappen	40
3.3.1	Functionele zitting	40
3.3.2	Standaard zitting	41
3.4	Instructies voor voetsteun	41
4	Inbedrijfstelling	
4.1	Afzonderlijke elementen op het bedieningspaneel (overzicht)	42
4.2	Aan- / Uit-schakelaar	42
4.3	Display-indicaties bij inschakelen	42
4.4	Menu-instelling	43
4.5	Instelling van de snelheid	43
4.6	Wegrijdblokking	44
4.6.1	Activeren van de wegrijdblokking	44
4.6.2	Deactiveren van de wegrijdblokking	44
4.7	Verlichting	44
4.8	Claxon	44
4.9	Gebruiksmodi	45
4.9.1	Instellingen door de fabriek	45
4.9.2	Keuze van de gewenste rijmodus	46
4.10	Richtingaanwijzers en waarschuwingslichten	47
4.11	Foutmeldingen op het display	47
4.12	Sturen met de joystick	56
5	Aanwijzingen m.b.t. het rijden	
5.1	Veiligheid van de bestuurder	60
5.2	De eerste rijpogingen	60
5.3	Aanwijzingen voor het rijden met de adventure	60
5.4	Gevaarlijke plaatsen en gevaarlijke situaties	62
5.5	Bereik	63
5.6	Opslag, transport, verzending	64
5.6.1	Opslag	64
5.6.2	Transport	64
5.6.3	Verzending	64
6	Onderhoud en recycling	
6.1	Reiniging	65
6.2	Onderhoud	65
6.3	Recycling	65
7	Houdbaarheidsgarantie en aansprakelijkheid	
7.1	Houdbaarheidsgarantie	66
7.2	Aansprakelijkheid	66
8	Trefwoordenregister	67

De belangrijkste elementen in één oogopslag

Hierbij a.u.b. de overzichtstekening in de bijlage uitklappen

4

1	Accu-ontgrendeling	38	Rugleuning
2	Accu	39	Stergreep rugleuning
3	Afdekkap	40	Opname rugleuning
4	Contactbehuizing	41	Rollen rugleuning
5	Fixeerstang voor de accu	42	Geleidingsrail
6	Steunplaat	43	Geleiding rugleuning
7	Klapsteun	44	Klittebandsluiting voor bekleding rugleuning
8	Uitwerper	45	Bekleding rugleuning
9	Aandrijf wiel	46	Rugleuningvorm
10	Wielophanging aandrijf wiel	47	Klittebandsluiting voor bekleding zitting
11	Markering wiel	48	Bekleding van de zitting
12	Markering wielophanging	49	Zittingvorm
13	Vergrendeling stuurwiel	50	Houder voor bedieningspaneel
14	Stuurwiel	51	Kabelklemmen
15	Wielophanging stuurwiel	52	Vergrendeling bedieningspaneel
16	Vergrendeling van de beensteun	53	Bedieningspaneel
17	Beensteun	54	Opname bedieningspaneel
18	Opname beensteun	55	Draaipen van bedieningspaneel
19	Geleiding beensteun	56	Hendel (remactivering)
20	Aansluitbus bedieningspaneel	57	Display bedieningspaneel
21	Aansluitstekker bedieningspaneel	58	Aan-/Uit-schakelaar adventure
22	Kap oplaadbus	59	Menubesturing
23	Stekker oplaadapparaat	60	Instelwiel voor snelheidsinstelling
24	Oplaadbus	61	Wegrijdblokkering
25	Accuzekering	62	Joystick
26	Beschermklep voor zekeringenvak	63	Aan-/Uit-schakelaar verlichting
27	Beschermklep koppelelement	64	Claxon
28	Beveiligingsstang zitting	65	Toets Gebruiksmodi
29	Opname zitting	66	Toets Richtingaanwijzer links
30	Opnamebalk onderstel	67	Toets Richtingaanwijzer rechts
31	Vergrendeling armsteun	68	Displayaanduiding voor laadtoestand
32	Armsteun	69	Displayaanduiding voor gebruiksmodus
33	Opname armsteun functionele zitting	70	Magneetsleutel
34	Stergreep armsteun	71	Bekkengordel
35	Opname armsteun standaard zitting	72	Houder van de bekkengordel
36	Vergrendeling van de rugleuning	73	Voetsteun
37	Steunbalk rugleuning		

Belangrijke veiligheidsaanwijzing – let goed op!

5

De **adventure** mag om veiligheidsredenen alleen gebruikt worden door personen die:

- geleerd hebben hoe ze met de **adventure** om moeten gaan
- lichamelijk en geestelijk in staat zijn de **adventure** in alle mogelijke situaties veilig te besturen.

De instructies voor het bedienen van de **adventure** horen bij de levering en worden gegeven na een afspraak door uw dealer of een rayonleider van **alber**.

U hoeft hier niets extra voor te betalen.

Voelt u zich dan nog niet zeker bij de bediening van uw **adventure**, neem dan a.u.b. contact op met het service center in Duitsland (telefoon 0049-800-9096-250) of neem contact op met uw dealer.

Let ook op het door ons aangegeven maximale stijgvormogen. Dit mag in geen geval overschreden worden.

De rij-eigenschappen van de **adventure** kunnen beïnvloed worden door elektromagnetische velden. Deze kunnen worden veroorzaakt door mobiele telefoons of andere apparatuur die dergelijke stralen veroorzaakt. Bovendien kan de **adventure** zelf storingen van elektromagnetische velden veroorzaken.



De adventure moet bij inbedrijfstelling van een mobiele telefoon of soortgelijk toestel eerst op veilig terrein worden uitgeschakeld. Ook moet men vermijden, om in de buurt van elektrische stoorvelden te rijden.



Dit product is geleverd door een milieubewuste fabrikant die volledig voldoet aan de richtlijnen van de Electrical and Electronic Equipment (WEEE) Directive 2002/96/CE.

Dit product kan stoffen bevatten die schadelijk zijn voor het milieu wanneer deze niet volgens de richtlijnen worden afgevoerd.

Het "container symbool" geeft aan dat u wordt verzocht het product te recyclen wanneer mogelijk.

Neem alstublieft uw verantwoordelijkheden en recycle dit product via een erkend recyclingbedrijf aan het eind van het gebruiksleven.

Afmetingen adventure

6

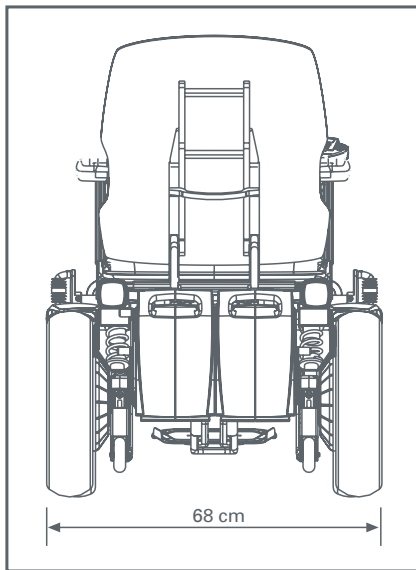

Totale breedte, rijklaar

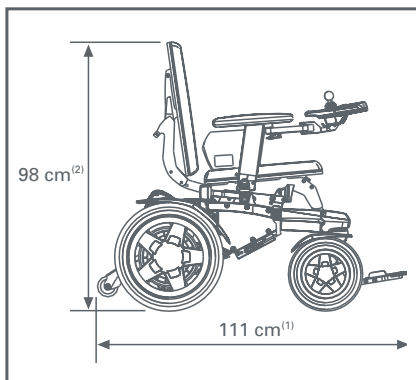

Totale lengte en hoogte, rijklaar

- 1) afhankelijk van de hoekinstelling van de beensteun
- 2) afhankelijk van de ingestelde hoogte van de rugleuning

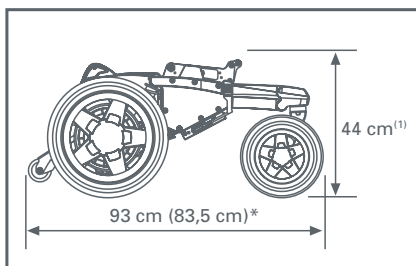

Afmetingen onderstel (zonder zitunit)

- 1) Bovenkant zittingbevestiging

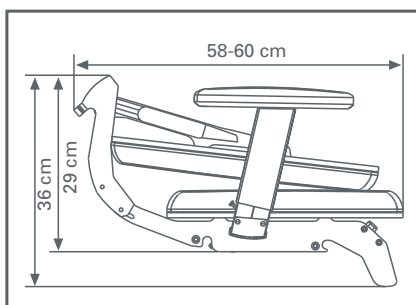

Bagagemassa zitting van boven gezien (breedte)

* Tussen haakjes staan de afmetings van de Adventure rolstoel met korte bogie.

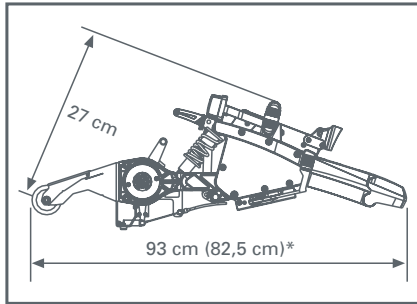

Bagagemassa onderstel (zonder wielen, met klapsteunen)

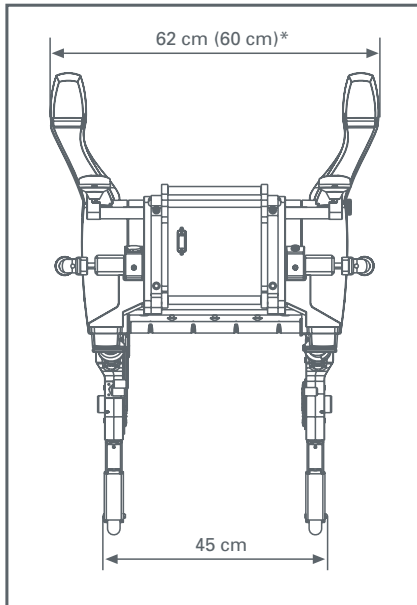

* Tussen haakjes staan de afmetings van de Adventure rolstoel met korte bogie.

1 Standaard leveringsomvang / opties

1.1 Toebehoren

Het complete accessoirepakket kunt u in het Internet vinden in: www.adventure-news.de

- Achteruitkijkspiegel
- Bagagedrager
- Bekkengordel
- Bekkenkussen
- Beschermbeugel voor bedieningsapparaat
- Besturing door een begeleider
- Duwhandgrepen
- Externe in-/uit-knop
- Externe laadbus
- Hoofsteun
- Houder voor speciale rugsteun
- Kuitsteun
- Middensturing
- Oplaadadapter voor accu's
- Pelotten
- Schuimstofbal voor joystick
- Spatbord voor de wielen (voor en achter)
- Steun voor handpalm
- Stokhouder
- T-greep voor joystick
- Therapietafel
- Tilmechanisme voor het nemen van stoepranden
- Veiligheidssysteem voor transport in auto
- Verlichtingsset
- Voetengordel
- Zijtas
- Zithoekverstelling mechanisch
- Zithoogteuitbreiding
- Zwenkarm voor bedieningsapparaat

1.2 Technische gegevens

Version	6 km/uur	10 km/uur	12 km/uur	Opmerkingen
Afmeting stuurwiel	75 / 70 – 6 (diameter 26 cm, breedte 7,5 cm)			Max. luchtdruk: 3,5 BAR (50 PSI), aanbevolen luchtdruk 2,5 BAR (36 PSI)
Afmeting aandrijf wiel	90 / 70 – 10 (diameter 37 cm, breedte 10 cm)			
Maximumsnelheid	6 km/uur	10 km/uur	12 km/uur	
Remsysteem	foucaultrem met energierugwinning, elektromagnetische veerkracht rem (handrem)			
Vrije ruimte	17 cm			
Draaicirkel	88 cm (64 cm zonder voetsteunen)			
Stijgvermogen bij 140 kg laadvermogen				
lange bogie	18 %	18 %	18 %	
korte bogie	10 %	10 %	10 %	
Soort motoren	gelijkstroommotoren zonder koolborstels, geïntegreerd in de wielnaaf			
Soort drijfwerk	tweetraps planeetwieldrijfwerk, onderhoudsvrij			
Draaimoment van wiel	50 Nm	40 Nm	40 Nm	max. draaimoment van wiel
Nominaal vermogen per motor	110 Watt	183 Watt	220 Watt	
Piekvermogen per motor	475 Watt	620 Watt	750 Watt	
Werkspanning	24 Volt			
Accupacks	lood-gel, onderhoudsvrij, beveiligd tegen uitlopen, 24 Volt / 44 A		Mogen per luchtvracht volgens DOT en IATA worden vervoerd	
Automatische acculader	6 ampère laadstroom, met automatische uitschakeling en behoud van lading			
Bereik (22 Ah)	ca. 20 km	Niet mogelijk	Niet mogelijk	
Bereik (44 Ah)	ca. 45 km*	ca. 45 km*	ca. 45 km*	
Maximaal laadvermogen	140 kg			
Totaal gewicht (leeg met standaard zitting)				
lange bogie	96,7 kg			
korte bogie	96,4 kg			
Maximale hoogte van de hindernis				
lange bogie	Zonder hulpmiddel voor het nemen van randen max. 7 cm; met hulpmiddel 12 cm		Het hulpmiddel is te verkrijgen als accessoire	
korte bogie	maximaal 5 cm		De montage van hulpmiddel voor het nemen van randen niet mogelijk	

Gewicht van de afzonderlijke componenten

Version	6 km/uur	10 km/uur	12 km/uur	Opmerkingen
Accupack		14,6 kg		
Aandrijf wiel		11,2 kg		
Stuurwielen met vork		2,3 kg		
Onderstel		26,2 kg		
Zitunit		14,3 kg		
Acculader		1,1 kg		
Toegestaan totaal gewicht		255 kg		

Afmetingen

Totale lengte rijklaar (met klapsteunen)	111 cm		Afhankelijk van de hoekinstelling van de beensteunen
Totale breedte rijklaar	68 cm		
Power-Base (zonder zitting) lange bogie		93 cm	Gemeten klapsteunen en voorwiel en buiten
korte bogie	83,5 cm		
Bagagemassa zitunit (H x B x D)	36 cm x 50 cm x 60 cm		Gedemonteerd, gemeten met stan daard zitting, ZB 44 cm
Bagagemassa zitunit (H x B x D)			Zonder voor- en achterwielen, met klapsteunen
lange bogie		27 cm x 62 cm x 93 cm	
korte bogie	27 cm x 60 cm x 82,5 cm		
Gebruikstemperatuur	Omgevingstemperatuur (ca. -25 °C / +50 °C)		
Fabrieksgarantie	2 jaar op het hele voertuig (behalve op slijtonderdelen), accu's 6 maanden		

*Het bereik is afhankelijk van het terrein waarop wordt gereden, en de omstandigheden waaronder wordt gereden. Bij optimale rij-omstandigheden (vlak terrein, net opgeladen accu's, omgevingstemperatuur van 20 °C, gelijkmatige rijstijl enz.) kunnen de vermelde bereiken gehaald worden.



De **adventure** voldoet aan de EG-richtlijn voor medische producten 93/42/EEG, alsook aan 89/366/EEG elektromagnetische verdraagzaamheid.

Veranderingen in techniek en ontwerp i.v.m. de nieuwste ontwikkelingen voorbehouden.

Acculader

Technische aanwijzingen en instructies zijn vermeld in de handleiding bij de acculader.

1.3 Algemene informatie over de gebruikte accu's

De accu's van uw **adventure** zijn onderhoudsvrij en kunnen weer worden opgeladen. De levensduur van de accu's is in belangrijke mate afhankelijk van de oplaad-/ontlaadcyclus. Door het juiste onderhoud van de accu's (bijladen) verlengt u de levensduur ervan. De laadtoestand van de accu wordt continu gecontroleerd door de ingebouwde elektronica en deze voorkomt bij juist gebruik volledige ontlading.

- Vermijd een volledige ontlading van de accu. Laad de accu van de **adventure** daarom na elke gedeeltelijk ontlading opnieuw op, dus na ieder gebruik.
- Loodaccu's ontladen zichzelf. Daarom moet de accu van de **adventure** – indien mogelijk – steeds aangesloten zijn op de **alber**-acculader. Door de automatische oplaadinrichting, die na het opladen van de accu automatisch overschakelt op het behouden van de lading, is het niet mogelijk om de accu's te overladen.
- Blijven loodaccu's gedurende langere tijd liggen (zonder ze op te laden), dan treedt er capaciteitsverlies op. Nadat u de accu echter enkele keren weer heeft opgeladen en ontladen, staat de volledig capaciteit weer ter beschikking.
- Bij verkeerd gebruik van de accu kan een elektrolytvloeistof uitlopen. Hierdoor kunt u letsel oplopen aan de huid of kan er beschadiging aan uw kleding ontstaan.
- Komen huid of ogen in aanraking met het elektrolyt, dan moet u onmiddellijk spoelen met schoon water en direct contact opnemen met een arts.
- Accu nooit in aanraking laten komen met vuur of de accu verbranden. Dit zou tot explosie van de accu kunnen leiden.
- Accu niet kortsluiten. Een kortsluiting veroorzaakt zeer hoge stromen, die de accu of de **adventure** zouden kunnen beschadigen. Wanneer de accu niet meer bruikbaar is, wordt deze door **alber** of door een **alber**-leverancier teruggenomen voor een vakkundige recycling.

De accu's van uw adventure kunnen in elke positie ontladen en geladen worden. Ze zijn net zo veilig als droge cellen en mogen per luchtvracht volgens DOT en IATA worden vervoerd.

2 Afzonderlijke functies op de adventure

12

Uw **adventure** is een compact opgebouwd voertuig. Afzonderlijke functies en onderhoudsfuncties kunnen met enkele handelingen en nagenoeg zonder gereedschap worden uitgevoerd.

Enkele van de afgebeelde bedieningselementen kunnen in de navolgende afbeeldingen afwijken van uw **adventure**, aangezien deze wordt aangeboden voor zowel links- als rechtshandigen en derhalve de diverse bedieningselementen aan de andere kant kunnen zitten.

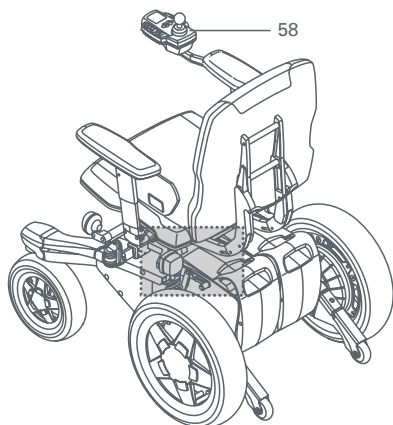

2.1 Accu's wegnemen

De onderstaande aanwijzingen gelden voor gebruik met één alsook met twee accu's.

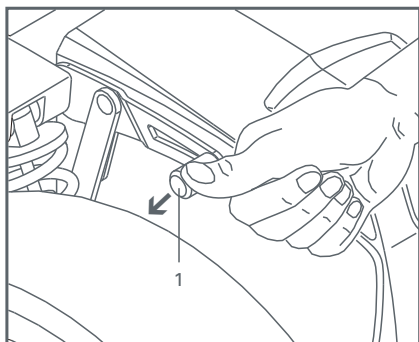

- Schakel de **adventure** uit door op de aan/uit-schakelaar [58] op het bedieningspaneel te drukken (zie hfdst. 4.2).
- Klap de zitting om (zie hfdst. 2.18).
- Duw de ontgrendeling van de accu [1] aan de zijkant naar beneden.
- Neem de accu's [2] weg.

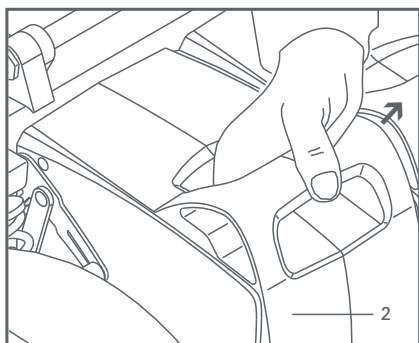

2.2 Accu's aanbrengen

De onderstaande aanwijzingen gelden zowel voor het gebruik met één alsook met twee accu's.

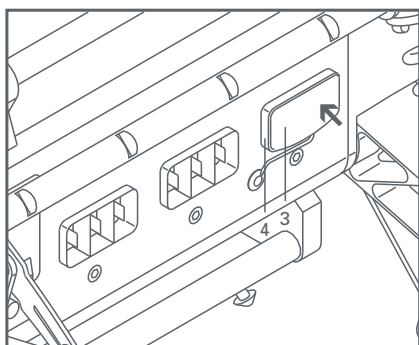
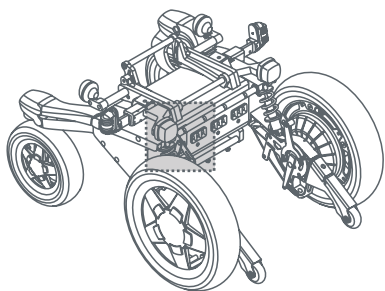

- Klap de zitting om (zie hoofdstuk 2.18).
- Breng de afdekkap [3] op de contactbehuizingen [4] aan.
- **Bij rijden met slechts één accu:**
plaats de afdekkap [3] op de **rechter** contactbehuizing [4].
- Plaats de accu in het midden van de **adventure**

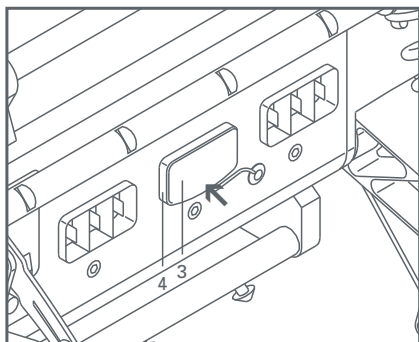

- **Bij rijden met 2 accu's:**
Plaats de afdekkap [3] op de middelste contactbehuizing [4].

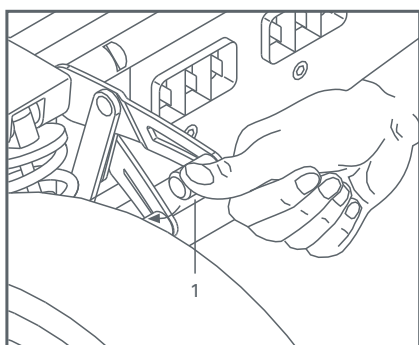

- Duw de ontgrendeling van de accu [1] aan de zijkant naar beneden.
- Plaats één accu [2] aan de linkerkant, de andere accu [2] plaatst u aan de rechterkant van de fixeerstang [5].
- Alternatief (gebruik met slechts één accu):
Plaats de accu [2] in het midden van de fixeerstang [5].
- Wanneer u de accu's op de juiste manier plaatst, vallen deze automatisch in de contactbehuizingen. Is dit niet het geval, dan moet u de accu's op de fixeerstang [5] naar links resp. rechts verschuiven.

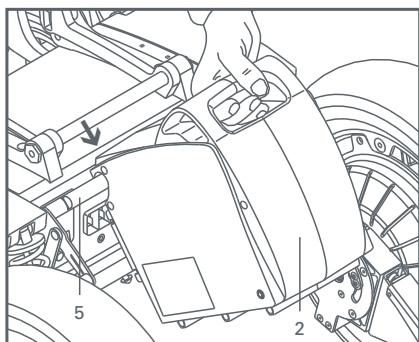

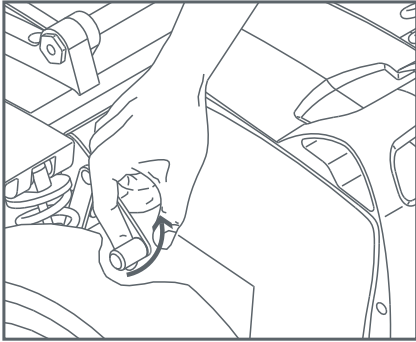

- Trek de ontgrendeling [1] naar boven.
- Schakel de **adventure** weer in door op de aan/uit-schakelaar [58] van het bedieningspaneel te drukken.



De afdekkap zorgt ervoor, dat er geen vocht in de betreffende contactbehuizing kan binnendringen. Gebruik de **adventure** daarom nooit, voordat u de afdekkap op de juiste manier heeft aangebracht.

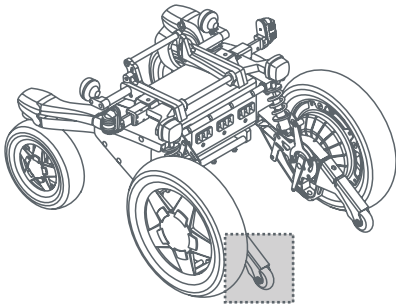

2.3 Aandrijfwielen wegnemen

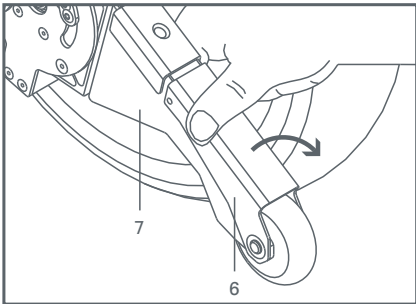

- Schakel de **adventure** uit door op de aan/uit-schakelaar [58] van het bedieningspaneel te drukken.
- Klap de steunplaten [6] op de twee klapsteunen [7] naar beneden.
- Ga met één voet tegen de steunplaat [6] aan de rechterkant staan (voorkomt wegglijden).
- Houd met twee handen het wiel vast en trek de **adventure** tegelijkertijd naar achteren en naar boven.

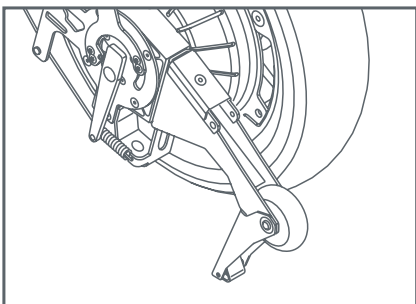

- De rechterkant van het onderstel staat nu op de steunplaat [6], het wiel staat vrij.
- Herhaal de handeling aan de linkerkant.

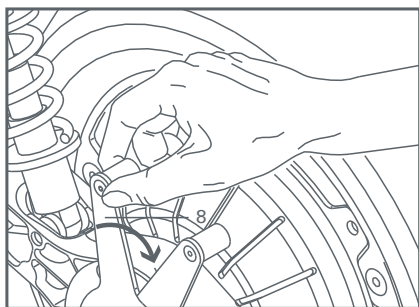

- Trek met één hand de uitwerper [8] naar achteren en til tegelijkertijd met de andere hand het wiel aan de velg iets omhoog. De aandrijfwielen [9] worden nu uit de wielophangingen [10] gedrukt.
- Trek de wielen [9] helemaal uit hun wielophangingen [10] en leg deze weg.

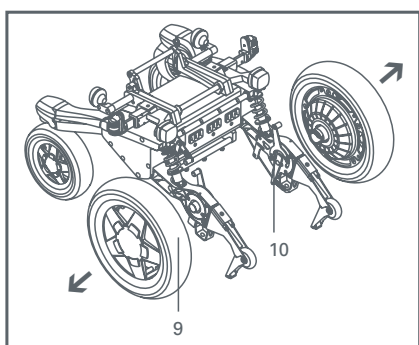

! Leg de wielen nooit op hun steekassen. De wielen mogen nooit vochtig schoongemaakt worden als ze eraf zijn gehaald, aangezien via de stekkers vocht in de elektronica kan komen.

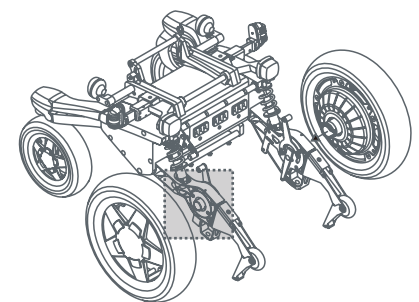

2.4 Aandrijfwielen aanbrengen

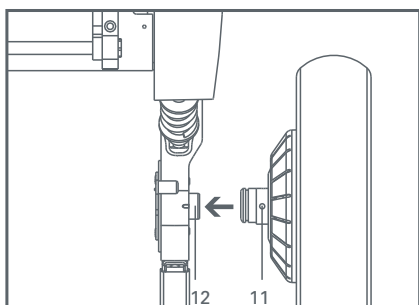

- Controleer of de remhendel tegen het onderstel ligt (zie hoofdstuk 3.1), aangezien de wielen er anders niet opgestoken kunnen worden.
- Zet de **adventure**, indien dit nog niet is gebeurd, op de twee steunplaten [6] (zie hoofdstuk 2.3).

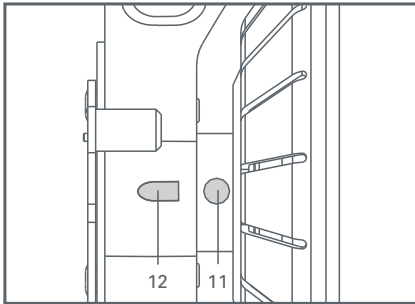

- De markering van het wiel [11] moet overeenkomen met de markering van de wielophanging [12].
- Schuif de aandrijfwielen [9] helemaal in de wielophangingen [10].
- Klap de steunplaten [6] weer in.
- Let op een veilige verankering van de steunplaten [6] in ingeklapte toestand.

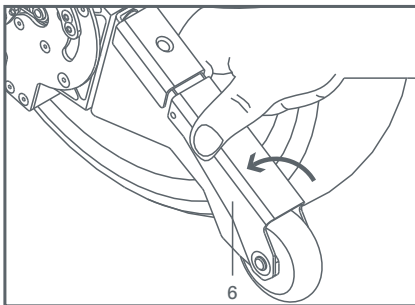
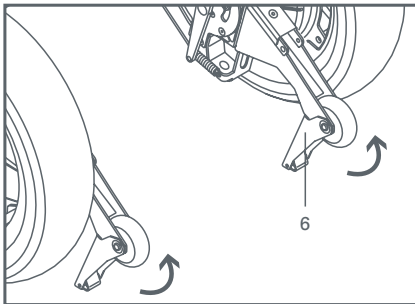

Indien de aandrijfwielen [9] niet helemaal in de wielophangingen [10] zijn verankerd, krijgt u een waarschuwingsmelding op het display van het bedieningspaneel. Bovendien hoort u een akoestisch waarschuwingssignaal.



Controleer altijd de steekassen en de wielophanging op het onderstel op vuil, voordat u de wielen erop steekt. Vuile steekassen kunnen leiden tot vastklemmen van de steekverbinding.

2.5 Stuurwielen wegnemen

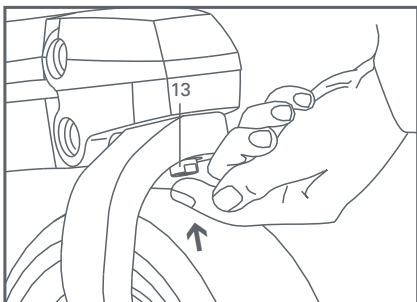
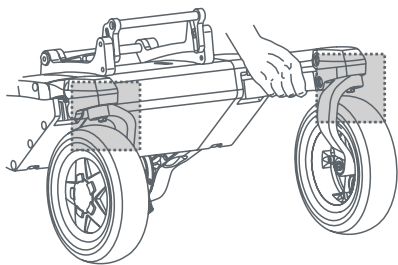

- Zet de wielen in rijrichting.
- Til de **adventure** aan die kant op waarvan u het wiel wilt wegnemen.
- Druk met de andere hand op de vergrendeling [13] die zich binnen de wielvork bevindt.
- Trek bij ingedrukte vergrendeling [13] het stuurwiel uit de ophanging.
- Leg het stuurwiel [14] weg.
- Herhaal de handeling aan de andere kant.

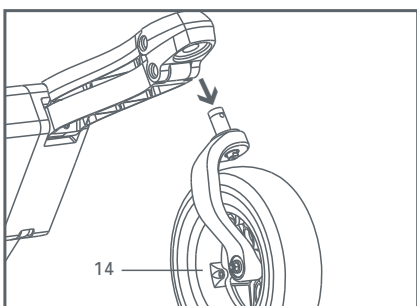

Let er altijd op, dat de steekassen van de wielen niet worden beschadigd bij het wegnemen van de wielen.

2.6 Stuurwielen aanbrengen

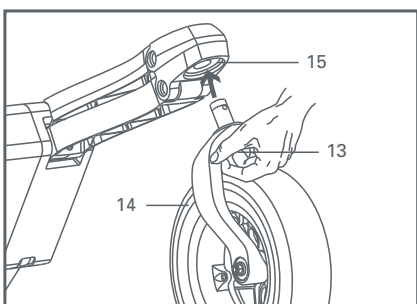
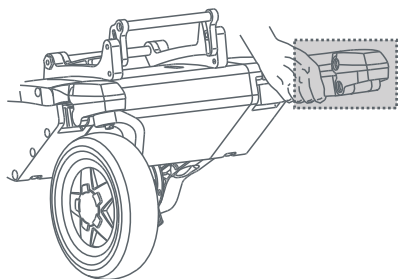

- Til de **adventure** aan die kant op waar u het wiel wilt aanbrengen.
- Neem het stuurwiel [14] in de andere hand, druk op de vergrendeling [13] en plaats de wielas in de ophanging [15].

18

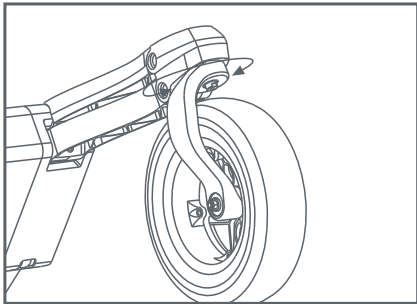

- Controleer door meermaals aan het stuurwiel [14] te draaien of dit op de juiste manier in de ophanging [15] vastzit en er niet vanzelf kan uitvallen.
- Herhaal bovenstaande handelingen aan de andere kant.



Controleer voordat u de wielen erop steekt altijd of de – teekassen en de ophanging op het onderstel niet vuil zijn. Vuile steekassen kunnen leiden tot vastklemmen van de steekverbinding.

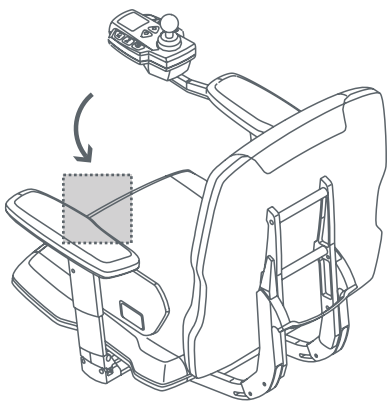

2.7 Beensteun wegnemen

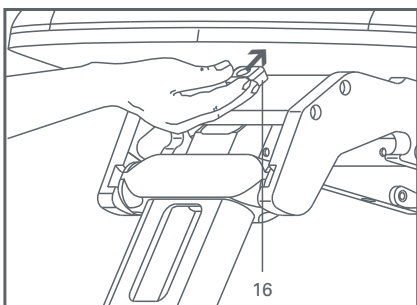

- Druk de vergrendeling [16] naar boven en zwenk tegelijkertijd de beensteun [17] circa 90 graden naar boven.
- Trek de beensteun [17] uit de opname [18]

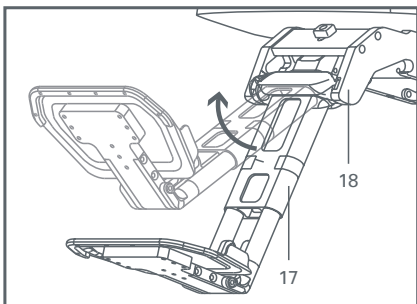

2.8 Beensteun aanbrenen

19

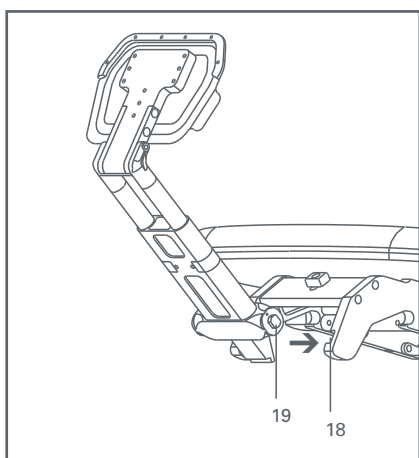
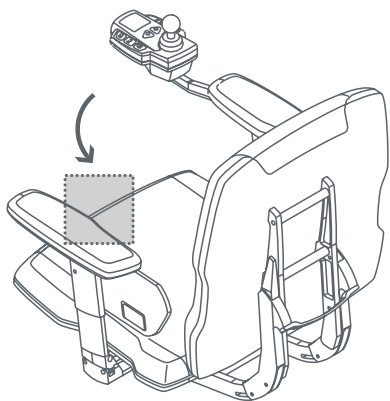

- Schuif de geleiding [19] van de beensteun in de opname [18]
- Klap de beensteun [17] naar beneden; de vergrendeling geschiedt dan automatisch.

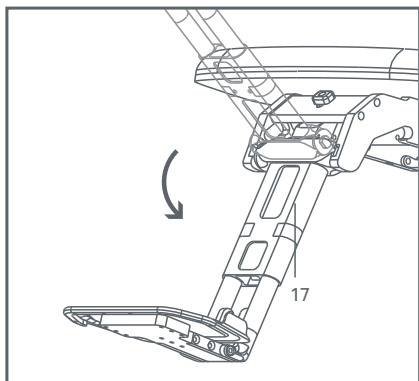

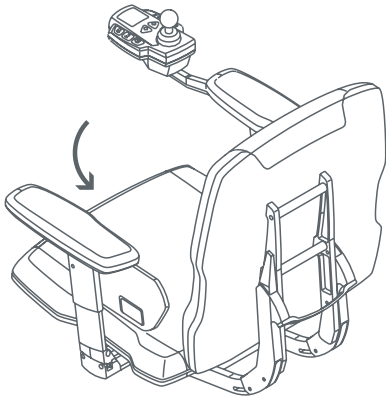

2.9 Voetsteun omklappen

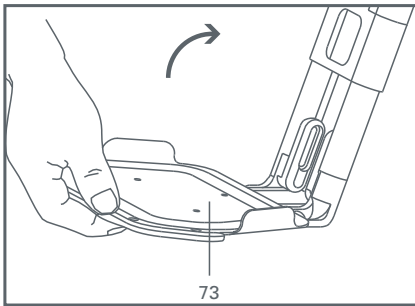

- Het voorste gedeelte van de beensteun [73] kan, zoals getoond in de tekening, indien nodig omgeklapt worden.

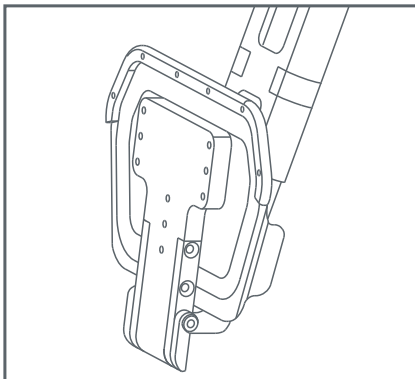

2.10 Bedieningspaneel aansluiten of loskoppelen

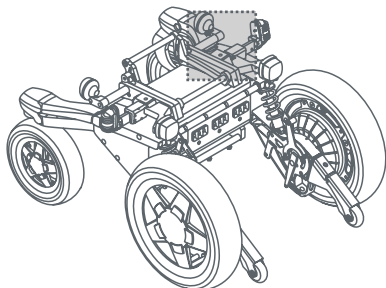

De aansluitbus [20] van het bedieningspaneel bevindt zich naargelang de uitvoering van uw **adventure** aan de linker of rechter voorkant onder de zitting.

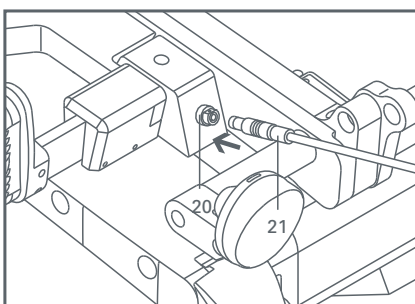

- Schuif de stekker [21] van het bedieningspaneel voorzichtig in de aansluitbus [20] op de **adventure**.
- De verbinding met het bedieningspaneel komt automatisch tot stand.

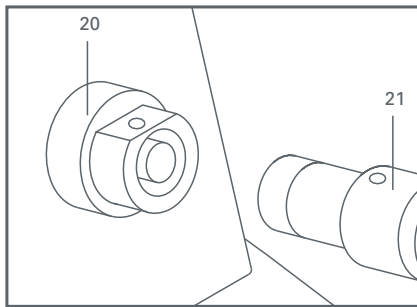

- Wanneer u het bedieningspaneel van de **adventure** wilt loskoppelen, hoeft u alleen de stekker [21] van het bedieningspaneel uit de aansluitbus te trekken.

21



De markeringen van de aansluitbussen [20] en van de stekker [21] moeten met elkaar in één lijn liggen.

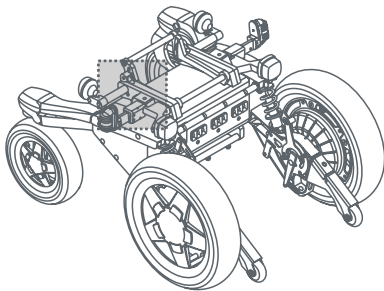

2.11 Accu opladen

De oplaadbus bevindt zich naargelang de uitvoering van uw **adventure** aan de linker of rechter voorkant onder de zitting.

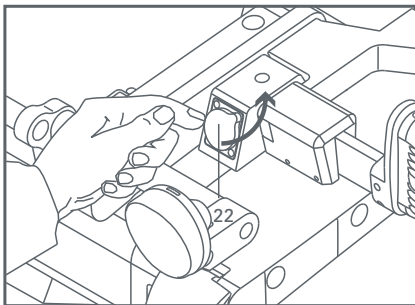

- Zwenk de kap [22] op de oplaadbus opzij.
- Schuif de stekker [23] van de oplader voorzichtig in de oplaadbus [24]
- Sluit de oplader aan op een stopcontact.

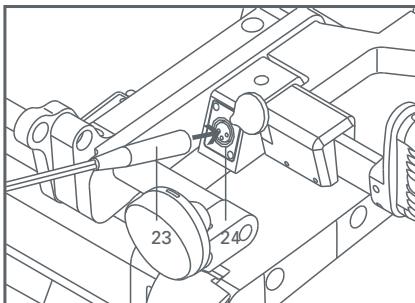

Neem goed nota van de aanwijzingen in de gebruiksaanwijzing bij de acculader.

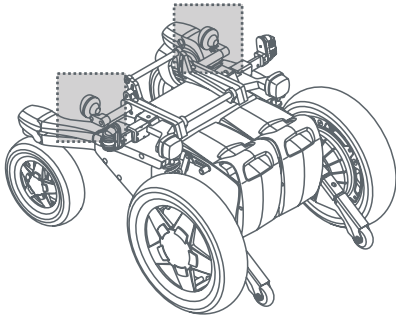

2.12 Gloeilamp van de koplamp verwisselen

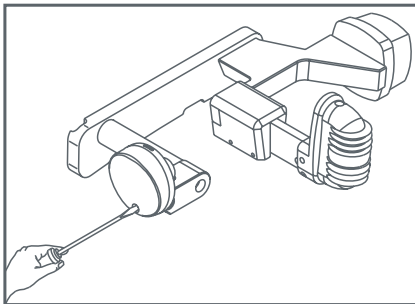

- Schakel de **adventure** met het bedieningspaneel uit.
- Draai de schroef aan de voorkant van de lamp los en verwijder deze.
- Vervang de kapotte gloeilamp door een nieuwe.
- Voeg de twee helften van de lamp weer samen en schroef deze vast.

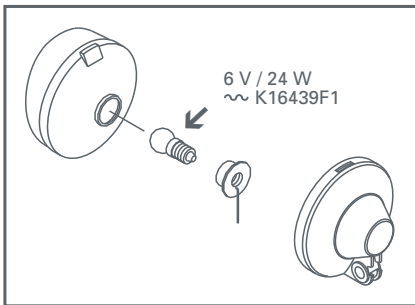

Let erop, dat u tijdens de montage van de lamp geen kabel inklemt.

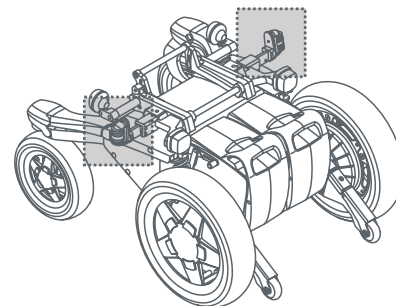

2.13 Gloeilamp van het knipperlicht vervangen

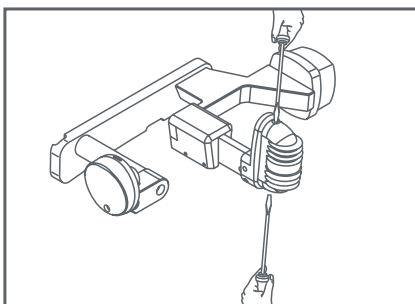

- Schakel de **adventure** met het bedieningspaneel uit.
- Draai de twee schroeven aan de onder- en bovenkant van het knipperlicht los en verwijder deze.
- Vervang de defecte gloeilamp door een nieuwe.
- Schroef het knipperlicht weer vast aan de houder.

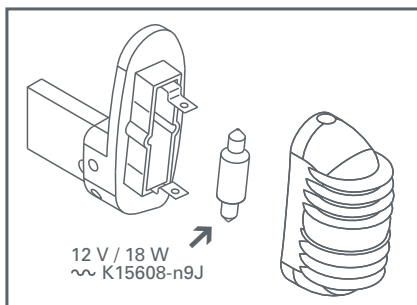

Let op, dat u tijdens de montage van het knipperlicht geen kabels inklemt.

2.14 Gloeilamp van het achterlicht verwisselen

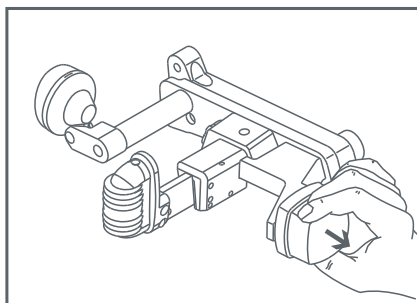
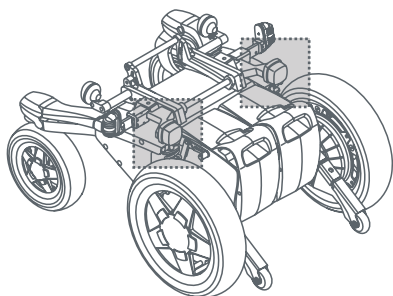

- Schakel de **adventure** met het bedieningspaneel uit.
- Trek de beide achterlichthelften uit elkaar.
- Verwissel de kapotte gloeilamp door een nieuwe.
- Plaats het rode kunststof kapje weer op de kunststof houder

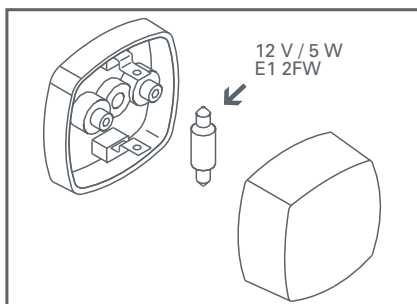

Let erop, dat tijdens de montage van het achterlicht geen kabels worden ingeklemd.

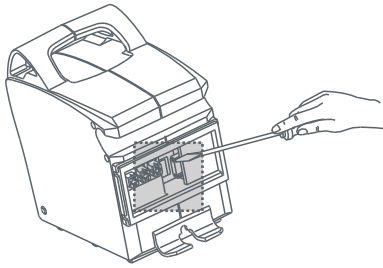

2.15 Zekeringen verwisselen bij de accu

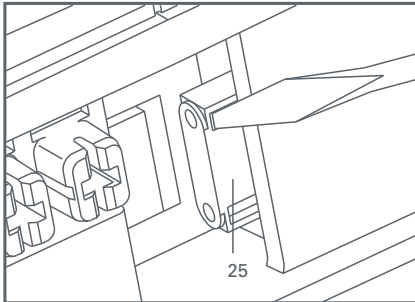

- Schuif de zekering [25], die zich aan de voorkant van de accubehuizing bevindt, uit de behuizing.
- Neem een nieuwe zekering [25] van hetzelfde type en plaats deze.

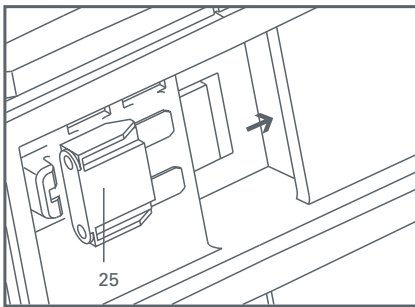

Open nooit de behuizing van de accu's zelf. Mocht de zekering binnen korte tijd meermaals kapot gaan, neem dan a.u.b. contact op met het alber service center.

2.16 Zekeringen verwisselen bij het onderstel

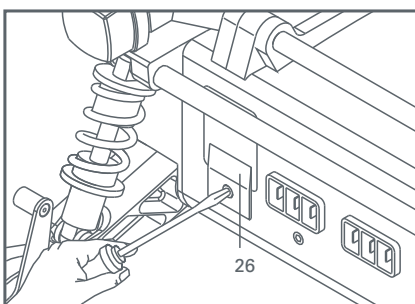
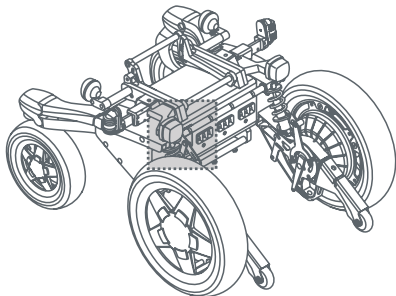

- Verwijder beide accu's van het onderstel, indien dit nog niet is gebeurd (zie hoofdstuk 2.1).
- Open de beschermklep [26] aan de achterkant van het onderstel met behulp van een schroevendraaier.
- Verwijder de kapotte zekering.
- Plaats een nieuwe zekering van hetzelfde type.

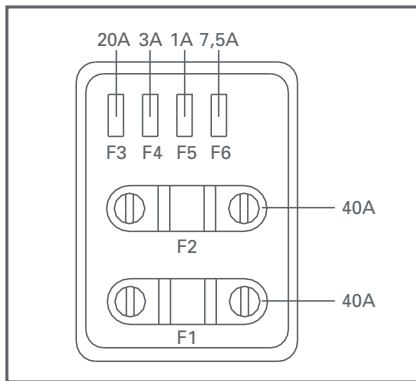

- Sluit de beschermklep [26] weer en draai de schroef stevig vast.
- Plaats de accu's weer op het onderstel (zie hoofdstuk „Accu's aanbrengen“).

25



Voordat u de zekering verwisselt, moet u altijd beide accu's van het onderstel verwijderen. Mocht de zekering binnen korte tijd meermaals kapot gaan, neem dan a.u.b. contact op met het alber service center.

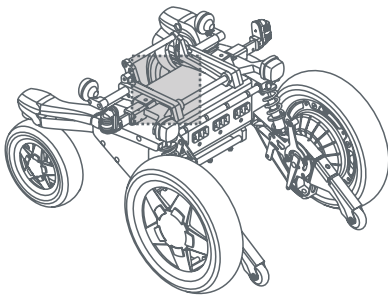

2.17 Aanwijzingen m.b.t. het koppellement op het onderstel

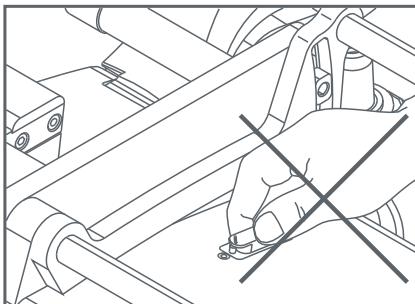
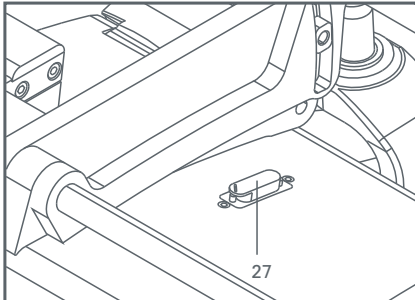

Op het onderstel van de adventure bevindt zich een koppellement. Uw leverancier van medische hulpmiddelen kan met behulp van dit koppellement verschillende extra elementen, zoals een elektrische zittingverstelling e.d., aansluiten. De op het koppellement aanwezige beschermkap [27] mag niet verwijderd worden, aangezien er anders schade kan ontstaan aan de daaronder gelegen contacten.

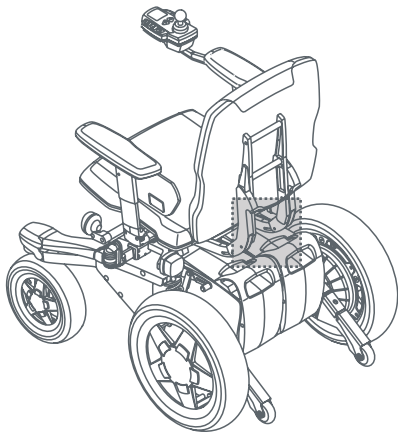

2.18 Zitunit omklappen of compleet wegnemen (functionele en standaard zitting)

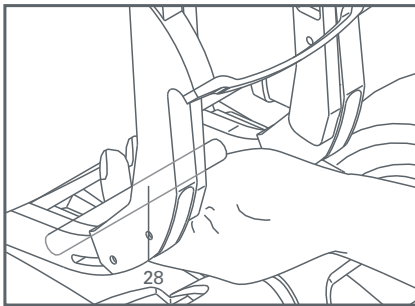

- Duw de beveiligingsstang [28] naar boven. Deze bevindt zich boven de accu's aan het onderstel.
- Klap de complete zitunit naar voren.
- Mocht u dat willen, dan kan de complete zitunit ook helemaal worden weggenomen.

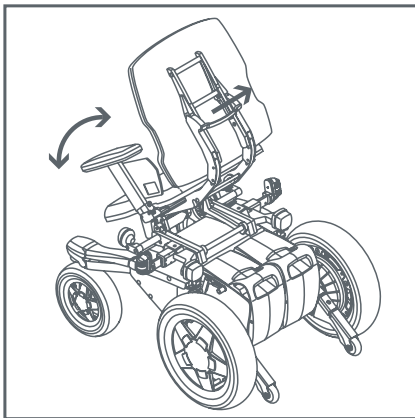

Wordt de zitunit compleet weggenomen, dan moet u eerst de aansluitstekker [21] van het bedieningspaneel trekken (zie ook hoofdstuk 2.10).

2.19 Zitunit aanbrengen (functionele en standaard zitting)

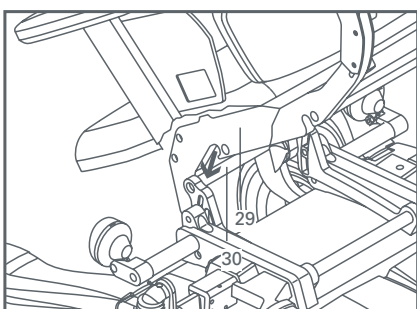
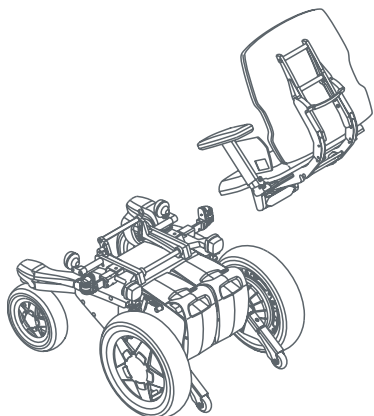

- Houd de zitunit in een hoek van circa 45 graden boven het onderstel.
- Schuif de opname [29] op de zitunit in de opnamebalk [30] op het onderstel.
- Klap de gehele zitunit naar beneden, waarbij deze dan automatisch met het onderstel wordt vergrendeld.
- Controleer of de vergrendeling correct is. De zitunit mag niet zonder ontgrendeling (zie hoofdstuk 2.19) van het onderstel loskomen.

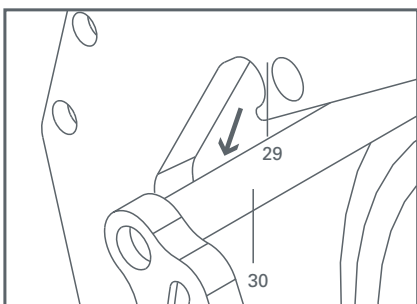

- Sluit het bedieningspaneel weer aan (zie hoofdstuk 2.10).

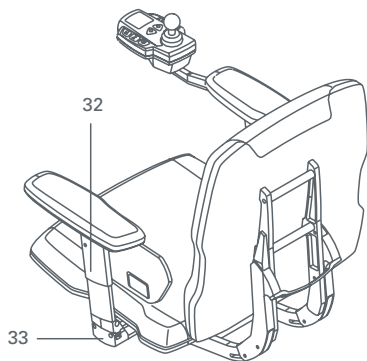

2.20 Armsteun zwenken of wegnemen

2.20.1 Functionele zitting

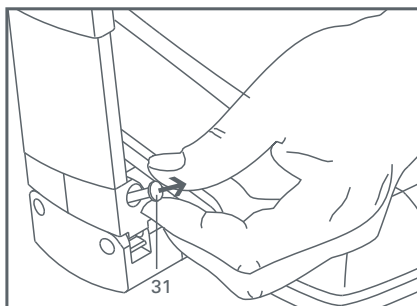

- Trek aan de vergrendeling [31] aan het onderste uiteinde van de armsteun.
- Klap tegelijkertijd de armsteun [32] naar achteren.
- De armsteun kan (omgeklapt) op de **adventure** blijven zitten, maar kan ook helemaal worden weggenomen.
- Wordt de armsteun weer in de uitgangspositie teruggeklapt, dan klikt deze automatisch in de opname [33] vast.

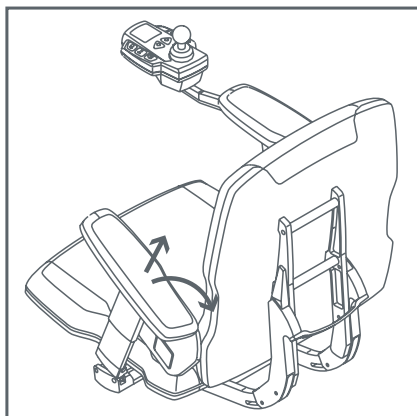

Wordt de armsteun [32] met het bedieningspaneel verwijderd, dan moet u eerst de aansluitstekker [21] van het bedieningspaneel uittrekken (zie hoofdstuk 2.10)

2.20.2 Standaard zitting

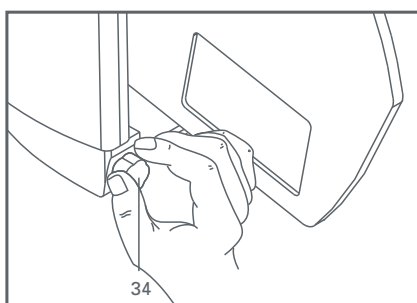

- De armsteun op de standaard zitting kan niet worden gezwenkt, maar alleen volledig worden weggenomen.
- Draai de stergreep [34] op de armsteun [32] los.
- Trek de armsteun [32] uit de opname [35] en leg deze weg.

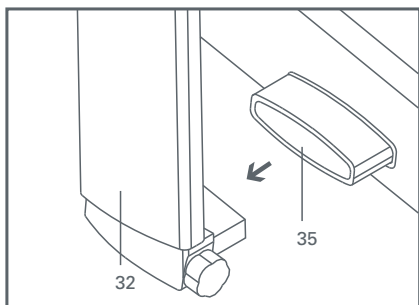

Wordt de armsteun [32] met het bedieningspaneel verwijderd, dan moet u eerst de aansluitstekker [21] van het bedieningspaneel uittrekken (zie hoofdstuk 2.10).

2.21 Armsteun aanbrengen

2.21.1 Functionele zitting

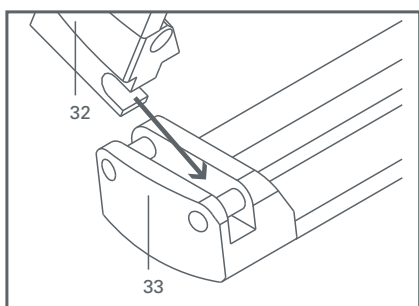
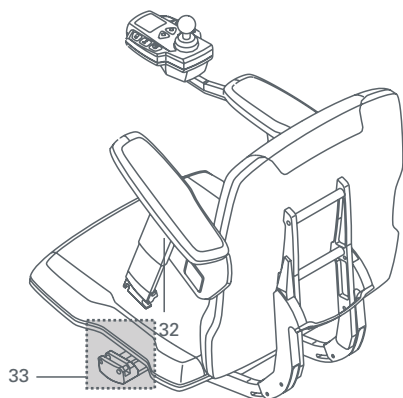

- Schuif de armsteun [32] in de opname [33].
- Kantel de ingeschoven armsteun [32] naar voren tot deze in de opname [33] vastklikt.
- Sluit eventueel het bedieningspaneel weer aan (zie hoofdstuk 2.10).

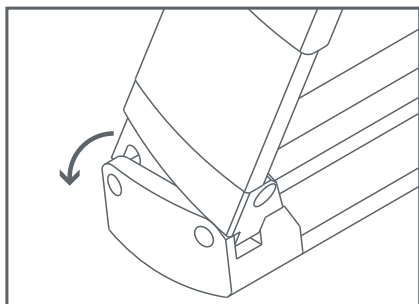

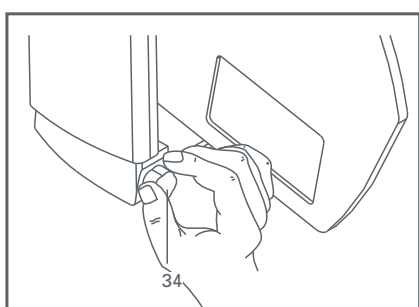
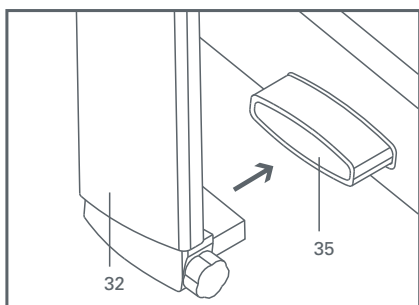

2.21.2 Standaard zitting

- Schuif de armsteun [32] in de opname [35].
- Draai de stergreep [34] stevig vast.
- Sluit eventueel het bedieningspaneel weer aan (zie hoofdstuk 2.10).

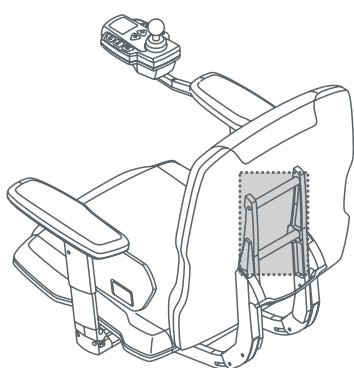

2.22 Rugleuning wegnemen

2.22.1 Functionele zitting

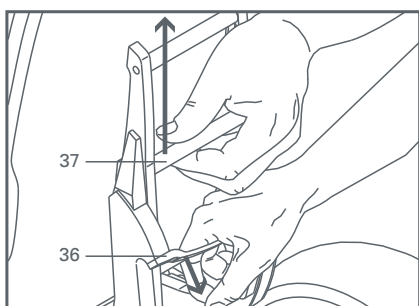

- Druk de vergrendeling van de rugleuning [36] met één hand naar beneden.
- Trek tegelijkertijd met de andere hand aan de steunbalk [37] de hele rugleuning naar boven.
- Verwijder de rugleuning [38].

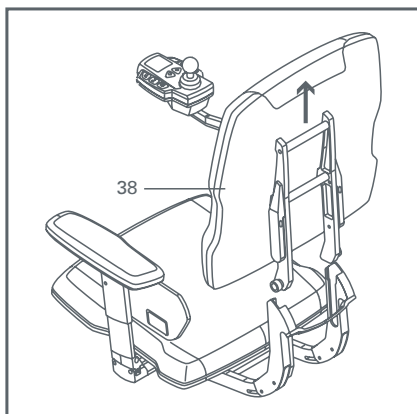

Let er altijd op, dat de geleidingsrollen niet vuil of beschadigd zijn.

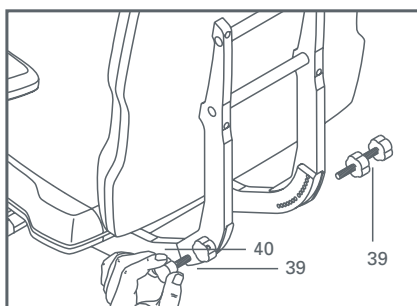

2.22.2 Standaard zitting

- Draai de vier stergrepen [39] los en verwijder deze.
- Trek aan de steunbalk [37] de hele rugleuning [38] naar boven.
- Verwijder de rugleuning [38] .
- Schroef de stergrepen [39] aan de opname [40] vast, zodat deze niet kwijt raken.

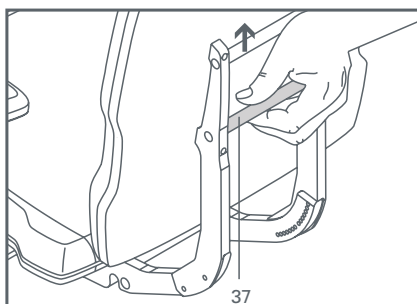

Let bij het wegnemen van de rugleuning op de posities van de gaten waarin de stergrepen zijn geschroefd. Wanneer u de rugleuning weer terugplaatst, moet u erop letten, dat de stergrepen weer in dezelfde gaten komen te zitten, anders verandert de positie van de rugleuning.

2.23 Rugleuning aanbrengen

2.23.1 Functionele zitting

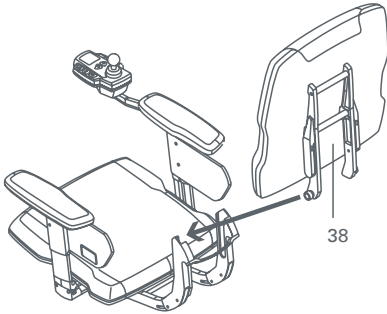

- Schuif de rollen [41] van de rugleuning in de geleidingsrails [42].
- Laat de rugleuning [38] helemaal in de geleidingsrails [42] glijden.
- De rugleuning [38] klikt bij het bereiken van de eindpositie automatisch vast.

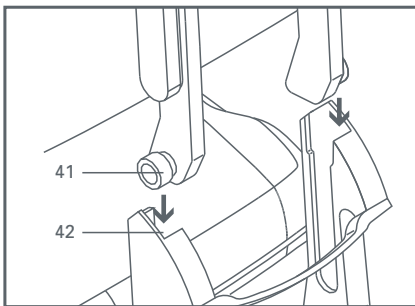

2.23.2 Standaard zitting

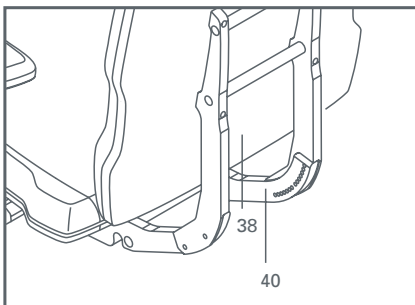

- Schuif de rugleuning [38] in de opname [40].
- Schroef de rugleuning [38] met de stergrepen [39] aan de opname [40].

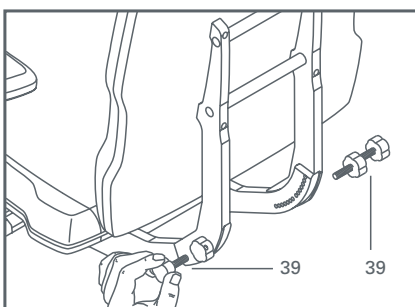

Schroef de rugleuning weer in die positie vast waarin deze voorheen bij het wegnemen ook heeft gezeten (let op de positie van de gaten).

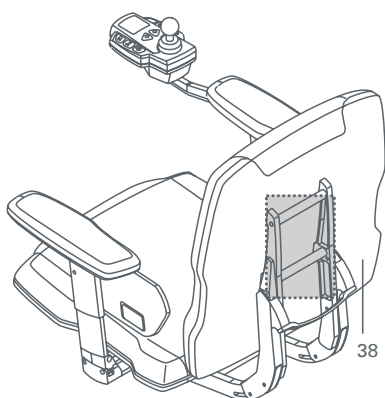

2.24 Rugleuning omklappen (alleen bij functionele zitting)

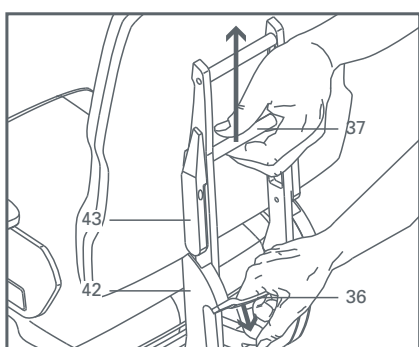

- Druk de vergrendeling van de rugleuning [36] met één hand naar beneden.
- Trek tegelijkertijd met de andere hand aan de steunbalk [37] de volledige rugleuning zover naar boven tot de geleiding [43] uit de geleidingsrail [42] steekt.
- Klap de rugleuning [38] om.
- Om de rugleuning [38] weer in de uitgangspositie terug te brengen, schuift u deze weer in de geleidingsrail [42]. De rugleuning klikt dan automatisch vast.

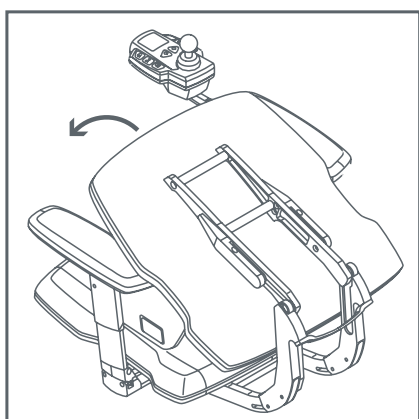

2.25 Bekleding van de rugleuning verwijderen (alleen bij functionele zitting) Comfort- en standaardbekleding

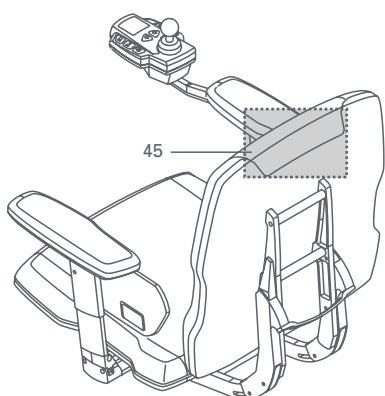

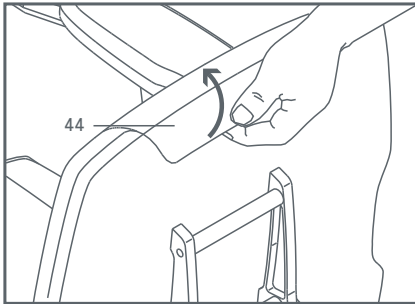

- Maak de klittebandsluiting [44] los die aan de bovenkant van de bekleding van de rugleuning zit.
- Verwijder de bekleding van de rugleuning [45].

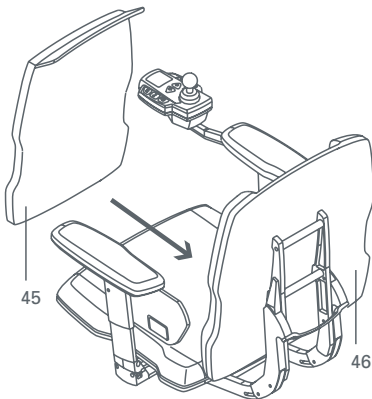
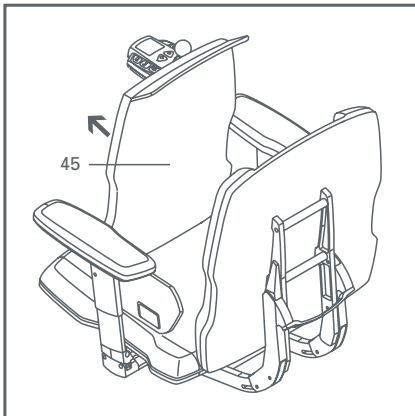

2.26 Bekleding van de rugleuning aanbrengen (alleen bij functionele zitting) Comfort- en standaardbekleding

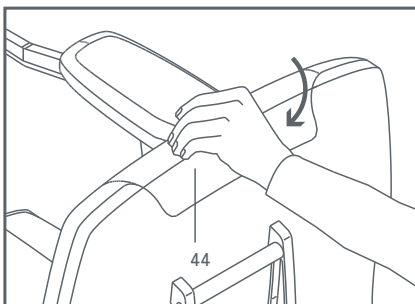

- Schuif de bekleding van de rugleuning [45] op de juiste manier op de rugleuningvorm [46].
- Druk de bekleding van de rugleuning [45] tegen de rugleuningvorm [46], waarbij deze reeds vastgehouden wordt door de klittebandsluitingen
- Trek de klittebandsluiting [44], die zich aan de bovenkant van de bekleding bevindt, over de bovenkant van de rugleuningvorm.
- Druk de klittebandsluiting [44] tegen de rugleuningvorm.

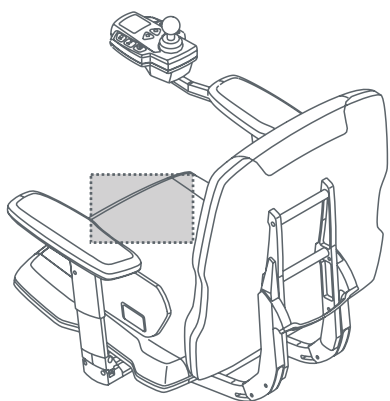

2.27 Bekleding van de zitting verwijderen (alleen bij functionele zitting) Comfort- en standaardbekleding

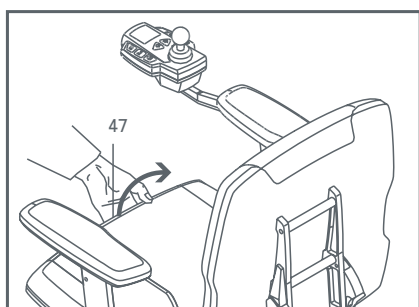

- Maak de klittebandsluiting [47] los, die zich aan de voorste onderkant van de bekleding van de zitting bevindt.
- Verwijder de bekleding van de zitting [48].

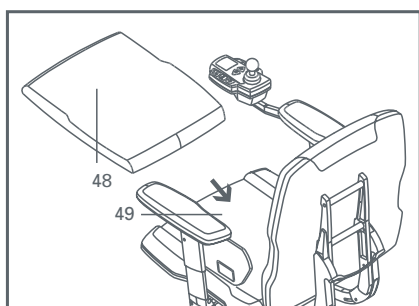
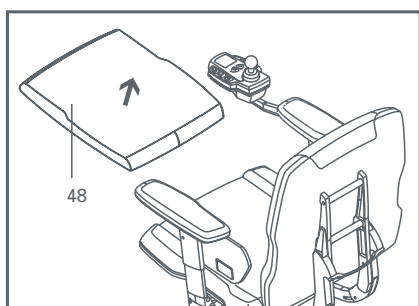

2.28 Bekleding van de zitting aanbrengen (alleen bij de functionele zitting) Comfort- en standaardbekleding

- Leg de bekleding van de zitting [48] op de juiste manier op de zittingvorm [49].
- Druk de bekleding van de zitting [48] tegen de zittingvorm [49], waarbij deze reeds vastgehouden wordt door de klittebandsluitingen.
- Trek de klittebandsluiting [47], die zich aan de voorkant van de bekleding van de zitting bevindt, over de voorkant van de zittingvorm.
- Trek de klittebandsluiting [47] tegen de onderkant van de zittingvorm.

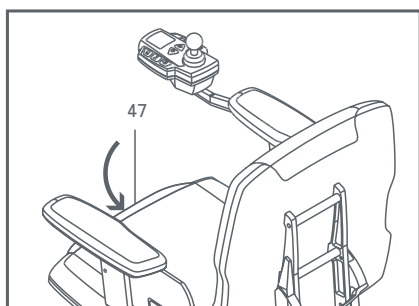

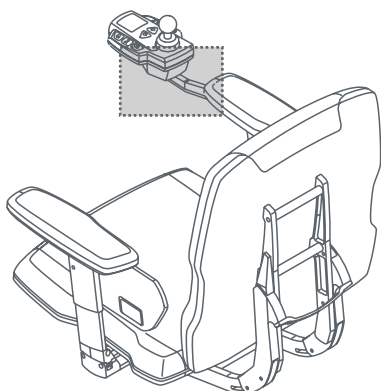

2.29 Bedieningspaneel wegnemen

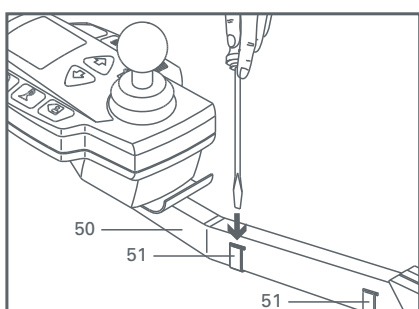

– Trek eerst, indien dit nog niet is gebeurd, de stekker van het bedieningspaneel uit de aansluitbus op het onderstel (zie hoofdstuk 2.10).

– Maak beide klemmen [51] die zich aan de zijkant van de houder [50] bevinden, los en verwijder deze.

– De kabel van het bedieningspaneel die zich binnen de houder [50] bevindt, ligt nu vrij.

– Trek de vergrendeling [52] onder het bedieningspaneel [53] naar achteren.

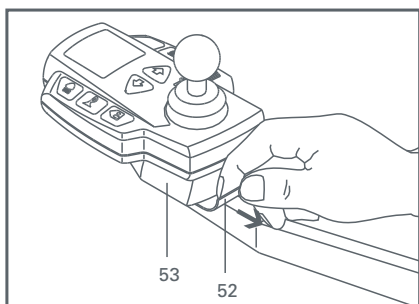

– Haal het bedieningspaneel [53] uit de opname [54] en leg dit weg.

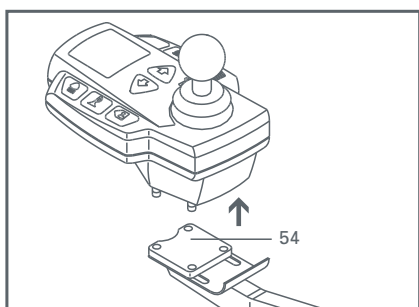

2.30 Bedieningspaneel aanbrengen

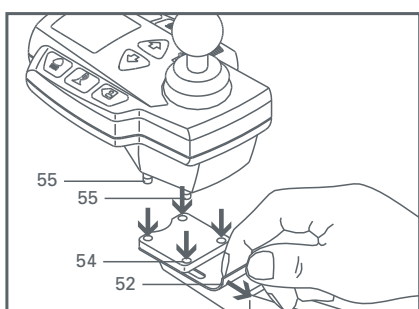
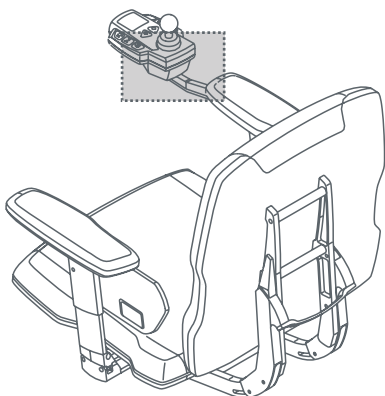

- Trek de vergrendeling [52] naar achteren.
- Breng de draaipennen [55] op het bedieningspaneel in de opnamen [54] op de armsteun.
- Schuif de vergrendeling [52] naar voren.
- Het bedieningspaneel [53] moet nu onbeweeglijk verbonden zijn met de houder [50].
- Leg de kabel van het bedieningspaneel in de groef aan de onderkant van de houder [50].

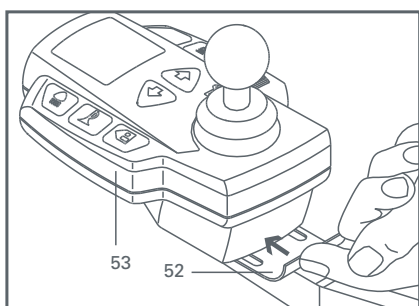

- Schuif de klemmen [51] in hun opnamen in de houder [50].
- Sluit het bedieningspaneel aan op het onderstel (zie hoofdstuk 2.10).

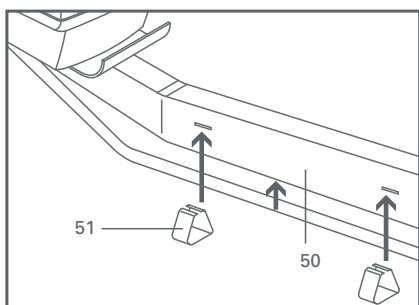

3 Rijden

38

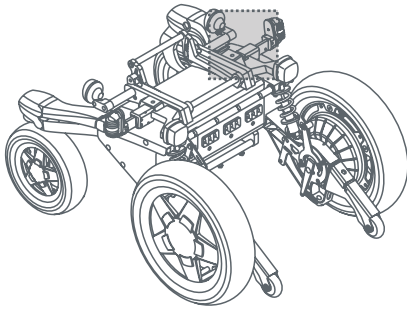

3.1 Elektrische modus / duwmodus

De hendel [56] voor het mechanisch activeren / deactiveren van de elektromechanische rem bevindt zich naargelang de uitvoering van uw **adventure** aan de linker of rechter voorkant van het onderstel.

Wanneer de elektrische aandrijving is uitgeschakeld, kan de **adventure** door deactiveren van de rem in de duwmodus worden geschakeld.

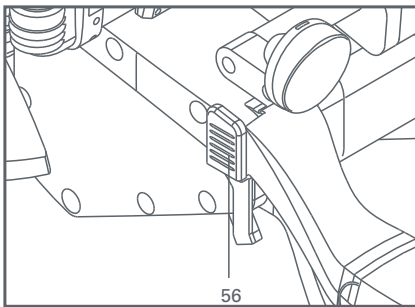

Elektrische aandrijving

- Ligt de hendel [56] tegen het onderstel aan, dan is de elektrische aandrijving van de **adventure** geactiveerd.

De beide aandrijfwielen kunnen via het bedieningspaneel worden bestuurd.



Bij geactiveerde elektrische aandrijving kan de adventure bij hellingen tot een neiging van maximaal 18 % worden geparkeerd. De aandrijfwielen blokkeren vanzelf, zodat aanbrengen van een extra rem niet noodzakelijk is.

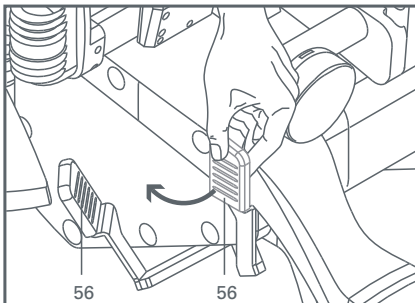

Duwmodus

- Om de duwmodus van de **adventure** te activeren, moet u de **adventure** uitschakelen en de hendel [56] van het onderstel wegschuiven.
- In deze positie zijn de remmen gedeactiveerd, zodat de **adventure** door een begeleider geduwd kan worden.



In de duwmodus mag de adventure alleen op een vlak terrein worden geparkeerd, aangezien de elektromechanische rem gedeactiveerd is. De hendel [56] kan in geval van nood door een lichte druk naar voren ingedrukt worden, zodat de rem in werking treedt en de adventure onmiddellijk tot stilstand wordt gebracht.



Wanneer de elektrische aandrijving is ingeschakeld en de rem is gedeactiveerd (hendel [56] naar achteren getrokken) klinkt er een waarschuwingssignaal. Bovendien knippert het remsymbool op het display van het bedieningspaneel. In deze positie wordt de adventure door de elektrische aandrijving geremd; u kunt dan niet rijden.

3.2 Bekkengordel (als optie verkrijgbaar)

Als optie verkrijgbaar is een bekkengordel [71] van **alber**, die ook op een later tijdstip door uw leverancier aan de **adventure** kan worden aangebracht.

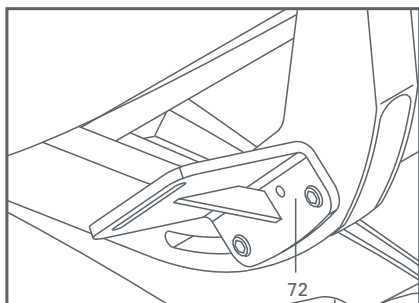
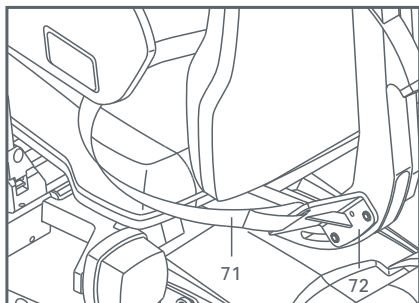
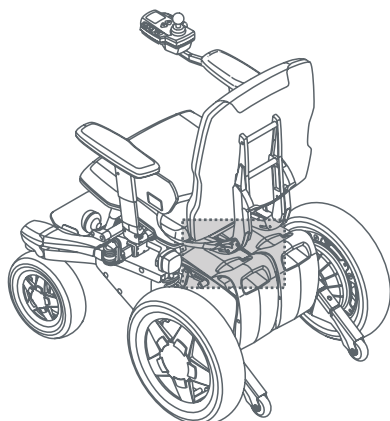

Functionele zitting

De houder [72] van de bekkengordel is vast verbonden met de functionele zitting.

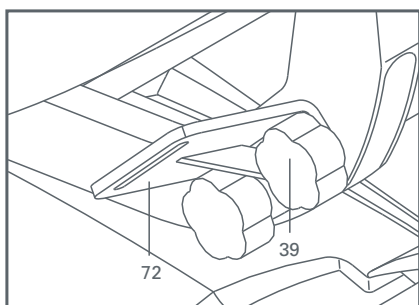

Standaard zitting

De houder [72] van de bekkengordel wordt met behulp van de stergrepen [39] aan de rugleuning vastgeschroefd. Wordt de rugleuning weggenomen (hoofdstuk 2.22.2) en aansluitend opnieuw aangebracht (hoofdstuk 2.23.2), moet ook de houder [72] van de bekkengordel weggenomen resp. opnieuw aangebracht worden.

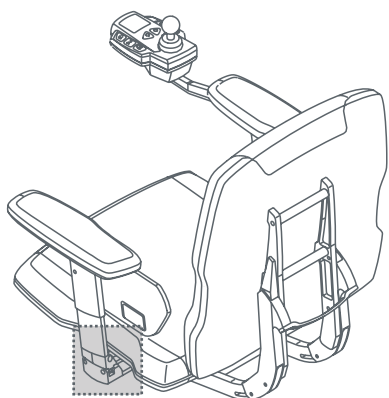

3.3 In- en uitstappen

3.3.1 Functionele zitting

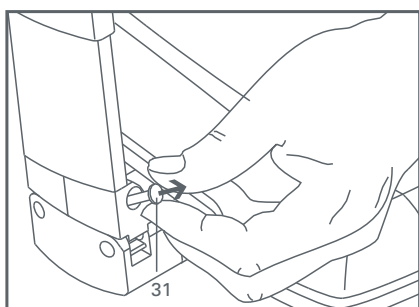

Instappen in de **adventure**

- Plaats de **adventure** zo dicht mogelijk bij uw stoel (vraag of iemand u kan helpen indien dit nodig mocht zijn).
- Controleer of de **adventure** is uitgeschakeld.
- Controleer of de **adventure** in de elektrische modus staat (zie hoofdstuk 3.1).
- Trek aan de vergrendeling [31] aan het onderste uiteinde van de armsteun.
- Klap tegelijkertijd de armsteun [32] naar achteren (de armsteun kan (omgeklapt) op de **adventure** blijven zitten, maar kan ook helemaal worden weggenomen).
- Ga in de **adventure** zitten.
- Klap de armsteun [32] weer terug in de uitgangspositie (deze klikt vanzelf vast).

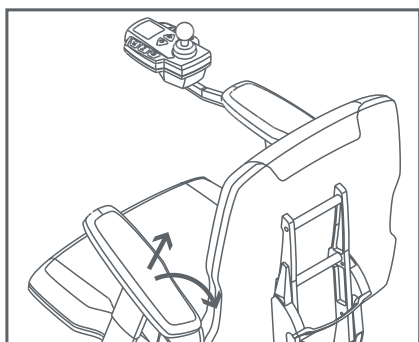

Wordt de armsteun [32] met het bedieningspaneel verwijderd, dan moet u eerst de aansluitstekker [21] van het bedieningspaneel uittrekken (zie hoofdstuk 2.10) Beschikt u niet over voldoende spierkracht, dan is het verstandig om bij het instappen iemand te vragen die u kan helpen. Gebruik indien mogelijk een glijplank.

Uitstappen uit de **adventure**

- Plaats de **adventure** zo dicht mogelijk bij uw stoel.
- Schakel de **adventure** uit.
- Zet de **adventure** in de elektrische modus (zie hoofdstuk 3.1).
- Trek aan de vergrendeling [31] aan het onderste uiteinde van de armsteun.
- Klap tegelijkertijd de armsteun [32] naar achteren (de armsteun kan (omgeklapt) op de **adventure** blijven zitten, maar kan ook helemaal worden weggenomen).

- Verlaat de **adventure**.
- Klap de armsteun [32] weer terug in de uitgangspositie (deze klikt vanzelf vast).



Wordt de armsteun [32] met het bedieningspaneel verwijderd, dan moet u eerst de aansluitstekker [21] van het bedieningspaneel uittrekken (zie hoofdstuk 2.10). Beschikt u niet over voldoende spierkracht, dan is het verstandig om bij het uitstappen iemand te vragen die u kan helpen. Gebruik indien mogelijk een glijplank.

3.3.2 Standaard zitting

Het in- en uitstappen bij uw **adventure** vindt in principe plaats zoals beschreven in hoofdstuk 3.3.1. Bij de standaardzitting kan de armsteun echter niet worden omgeklapt, maar moet helemaal worden weggenomen. Lees hiervoor a.u.b. hoofdstuk 2.20.2 en 2.21.2.

3.4 Instructies voor voetsteun

Wanneer de **adventure** zonder rolstoelgebruiker wordt voortbewogen, dient de voetsteun te worden omgeklapt, daar anders spatbord en wielen er tegenaan schuren.

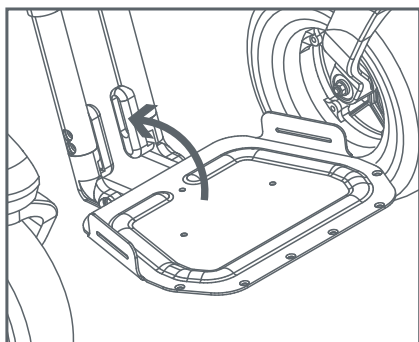

4 Inbedrijfstelling

42

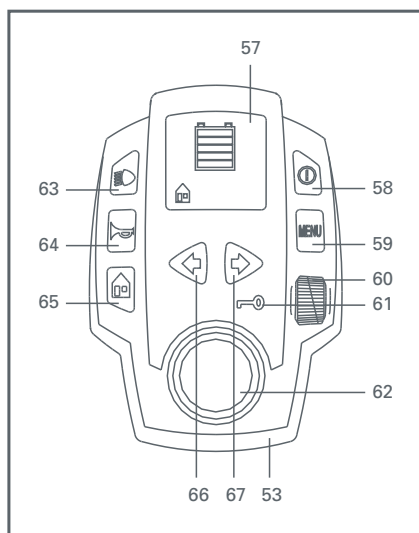

4.1 Afzonderlijke elementen op het bedieningspaneel (overzicht)

Alle functies van uw **adventure** worden centraal via het bedieningspaneel [53] gestuurd, het gaat hierbij om de volgende bedieningselementen:

- [57] Display
- [58] Aan-/uit-schakelaar
- [59] Menubesturing
- [60] Instelwiel voor de instelling van de maximumsnelheid
- [60] Wegrijdblokkering
- [62] Joystick
- [63] Aan-/ Uit-schakelaar voor de verlichting
- [64] Claxon
- [65] Toets voor activering van de gebruiksmodi
- [66] Toets voor de activering van de richtingaanwijzer (linkerkant)
- [67] Toets voor de activering van de richtingaanwijzer (rechterkant)

4.2 Aan-/Uit-schakelaar

Door op de aan-/uit-schakelaar [58] te drukken, wordt uw **adventure** in gebruik genomen, resp. uitgeschakeld.

4.3 Display-indicaties bij inschakelen

Bij het inschakelen van de **adventure** wordt het display [57] automatisch geactiveerd, de volgende standaardindicaties zijn daarbij kort na elkaar zichtbaar:

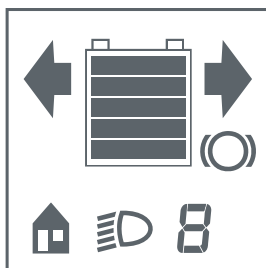

Standaardindicatie 1



Standaardindicatie 2

Tegelijkertijd komt de vraag van het systeem of er eventueel foutmeldingen zijn. Dit wordt aangegeven door optische en akoestische meldingen (zie hoofdstuk 4.11).

Is uw **adventure** klaar voor gebruik, dan schakelt het display over naar de gebruiksindicatie. Hier kunt u continu de laadtoestand [68] van de accu zien en de gekozen gebruiksmodus (indoor / outdoor) [69].

De balken van het accusymbool [68] symboliseren de volgende laadtoestand:

- 5 zwarte balken: accucapaciteit > 95 %
- 4 zwarte balken: accucapaciteit > 80 %
- 3 zwarte balken: accucapaciteit > 60 %
- 2 zwarte balken: accucapaciteit > 40 %
- 1 zwarte balk: accucapaciteit > 20 % (u moet nu dringend de accu opladen)
- geen zwarte balk: De **adventure** zal na korte tijd worden uitgeschakeld, omdat er geen stroom meer beschikbaar is. Foutcode 2 verschijnt op het display.

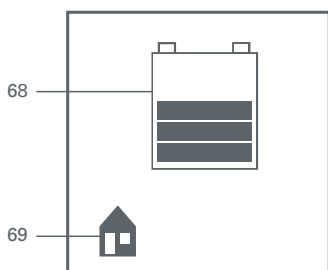

Gebruiksindicatie Indoor-modus

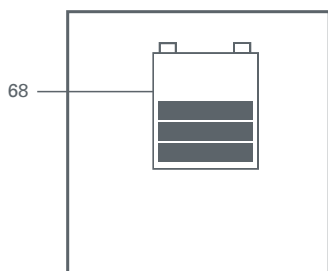

Gebruiksindicatie Outdoor-modus

De achtergrondverlichting van het display gaat 30 seconden na inschakelen van de **adventure** uit, de actuele gebruikstoestanden zijn echter nog altijd op het display te zien.

4.4 Menu-instelling

De toets van de menu-instelling is bedoeld voor het aansturen en activeren van eventueel aangesloten elektrische verstelmogelijkheden van de zitting. Kan de zitting niet elektrisch worden versteld, dan heeft deze toets geen functie.

4.5 Instelling van de snelheid

Met het instelwiel [60] kunt u traploos de maximumsnelheid instellen, die uw **adventure** moet bereiken bij volledige uitsturing van de joystick.

Bij uw eerste rijpogingen met de **adventure** raden wij u aan een lage snelheid in te stellen, zodat u het systeem eerst goed leert kennen.

4.6 Wegrijdblokkering

De wegrijdblokkering [61] zorgt ervoor, dat de **adventure** niet per ongeluk in gebruik kan worden genomen en misbruik door onbevoegden wordt vermeden; de wegrijdblokkering wordt via een magneetsleutel geactiveerd resp. gedeactiveerd.

4.6.1 Activeren van de wegrijdblokkering

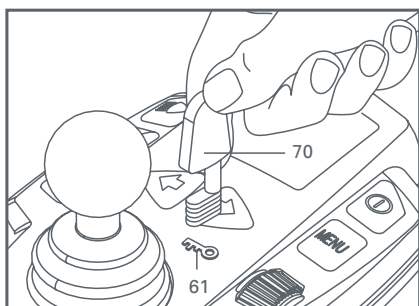

- Schakel de **adventure** in.
- Houd de magneetsleutel [70] bij het symbool [61] op het bedieningspaneel.
- De wegrijdblokkering is geactiveerd, de **adventure** schakelt automatisch uit.
- Als de **adventure** opnieuw wordt ingeschakeld, is het bedieningspaneel niet gereed voor gebruik, op het display verschijnt een waarschuwing (zie hoofdstuk 4.11).
- Wanneer de wegrijdblokkering is geactiveerd, kan de **adventure** alleen nog met de hand worden geduwd.

4.6.2 Deactiveren van de wegrijdblokkering

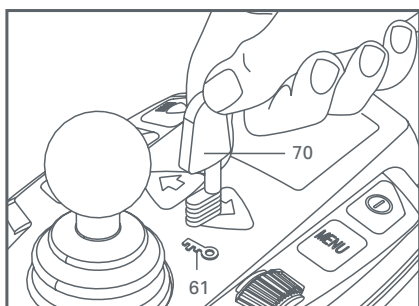

- Schakel de **adventure** in.
- Houd de magneetsleutel [70] bij het symbool [61] op het bedieningspaneel.
- De wegrijdblokkering is gedeactiveerd, de **adventure** kan onmiddellijk via het bedieningspaneel worden gebruikt.

4.7 Verlichting

Het voor- en achterlicht van uw **adventure** worden met toets [63] in- resp. uitgeschakeld. Op het display verschijnt bij geactiveerde verlichting een symbool.

4.8 Claxon

Wanneer u op de claxon-toets [64] drukt, klinkt een akoestisch waarschuwingssignaal, dat pas ophoudt wanneer u de toets loslaat.

4.9 Gebruiksmodi

4.9.1 Instellingen door de fabriek

45

Uw **adventure** beschikt over twee gebruiksmodi - de indoor en de outdoor modus. Dit zijn twee verschillende (door de fabrikant voorgeprogrammeerde) parametercombinaties, die als volgt zijn opgeslagen:

Functie	Indoor-modus	Outdoor-modus
Maximumsnelheid vooruit	60 % van de bereikbare maximumsnelheid	100 % van de bereikbare maximumsnelheid
Maximumsnelheid bij achteruit rijden	3,0 km/h	3,0 km/h
Acceleratietijd versie 6 km/h	2,3 seconden	1,8 seconden
versie 10 km/h	5,7 seconden	4,6 seconden
versie 12 km/h	6,3 seconden	5,1 seconden
Remtijd versie 6 km/h	2,8 seconden	2,3 seconden
versie 10 km/h	6,9 seconden	5,7 seconden
versie 12 km/h	7,6 seconden	6,3 seconden
Zwenksnelheid versie 6 km/h	31 % van de maximumsnelheid	28 % van de maximumsnelheid
versie 10 km/h	20 % van de maximumsnelheid	28 % van de maximumsnelheid
versie 12 km/h	16 % van de maximumsnelheid	15 % van de maximumsnelheid
Acceleratie/afremming bij het draaien versie 6 km/h	0,05 seconden	0,09 seconden
versie 10 km/h	0,04 seconden	0,09 seconden
versie 12 km/h	0,04 seconden	0,07 seconden
Claxon	actief	actief
InvalLEN van de rem	Tijdsvertraging van ca. 30 seconden	Tijdsvertraging ca. 30 seconden
Automatische uitschakeltijd	1 uur	1 uur
Rijsignaal joystick	100 %	100 %
Richtingwisseling joystick	Geen wisseling mogelijk	Geen wisseling mogelijk

Dit betekent:

- Maximumsnelheid vooruit: de maximaal bereikbare maximumsnelheid bij een volledige uitslag van de joystick.
- Maximumsnelheid achteruit: de maximaal bereikbare maximumsnelheid bij een volledige uitslag van de joystick.
- Acceleratietijd: de tijd die nodig is om vanuit stilstand te versnellen of de gereden snelheid in verhouding tot de voorgeprogrammeerde maximumsnelheid.
- Remtijd: de tijd die nodig is om te remmen van de maximumsnelheid naar de gewenste rijsnelheid of naar tilstand.

- Zwenksnelheid: de maximale snelheid waarmee een cirkel of een bocht wordt gereden.
- Acceleratie / vertraging: het tijdsbestek voor een versneling resp. een vertraging tijdens het rijden van een bocht.
- Claxon: activering of deactivering van het akoestisch geluidssignaal.
- Invallen van de rem: de tijd na het geven van het laatste rijcommando tot het gebruik van de elektromagnetische remmen.
- Automatische uitschakeltijd: het tijdsbestek waarin de **adventure** gebruiksklaar blijft zonder dat deze (ter besparing van energie) automatisch uitschakelt.
- Joystick voor het geven van een rijsignaal; de maximaal noodzakelijke uitslag van de joystick die nodig is voor een rijcommando.
- Richtingwisseling joystick: verwisselen van de op de joystick geprogrammeerde rijrichtingen.



Alle genoemde parameters kunnen worden aangepast aan de individuele behoefte van de gebruiker. Neem hiervoor a.u.b contact op met de vakhandelaar, die u graag advies geeft en de gewenste instellingen voor u programmeert.

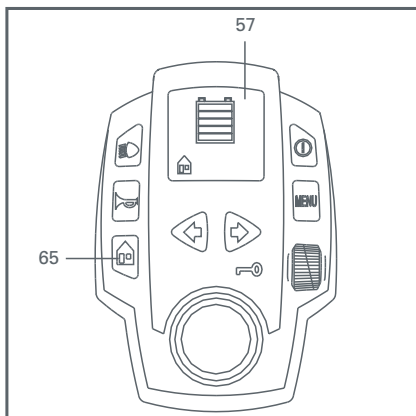

4.9.2 Keuze van de gewenste rijmodus

De indoor resp. de outdoor modus wordt geactiveerd door drukken op de toets [65]. Op het display [57] ziet u dan een optische controlemelding.

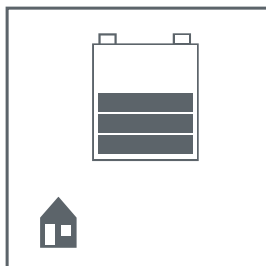

Aanduidingen op het display:
Indoor modus geactiveerd („Huis“ zichtbaar)

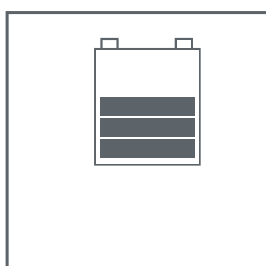

Outdoor modus geactiveerd („Huis“ niet zichtbaar)

4.10 Richtingaanwijzers en waarschuwingsknipperlichten

Door op toets [66] te drukken zet u de linker richtingaanwijzer aan, door op toets [67] te drukken zet u de rechter richtingaanwijzer aan. Door nogmaals op de toets te drukken, schakelt u de richtingaanwijzers weer uit.



Worden de twee toetsen ([66] en [67]) tegelijkertijd ingedrukt, dan activeert u de waarschuwingsknipperlichten. Wanneer u deze weer wilt uitschakelen, drukt u op één van beide toetsen [66] of [67]. De betreffende activeringen worden op het display aangeduid.

4.11 Foutmeldingen op het display

Voordat u met de **adventure** gaat rijden, moet u eerst controleren of deze goed functioneert.

Controleer of alle onderdelen goed vergrendeld zijn, of de stuurwielen goed lopen en of de **adventure** op vlakke stukken goed remt. Ook moeten de accu's volledig zijn opgeladen. Eventuele fouten die zich bij uw **adventure** kunnen voordoen, worden gemeld op het display van het bedieningspaneel. De volgende meldingen kunnen voorkomen:

Eventuele fouten die zich bij uw **adventure** kunnen voordoen, worden gemeld op het display van het bedieningspaneel. De volgende meldingen kunnen voorkomen:

Melding display (letters knipperen)	Beschrijving fout	Verhelpen
	Bedieningspaneel-symbool knippert Uitroepteken brandt Code 0	Neem contact op met uw vakhandel of het alber Service-center
	Bedieningspaneel-symbool knippert Uitroepteken knippert Code 1	Neem contact op met uw vakhandel of het alber Service-center
	Bedieningspaneel-symbool knippert Uitroepteken brandt Code 2	<ol style="list-style-type: none"> 1. Accu defect; controleren bij 2 accu's door afzonderlijk bevestigen in de middelste postie; bij defecte accu: zekeringen aan de accu controleren/vervangen of gehele accu vervangen! 2. Accu geheel geladen; overspanningsfout bij bergafwaarts rijden; oplossing: ca. 0,5 km bergopwaarts rijden! 3. Accu leeg opladen

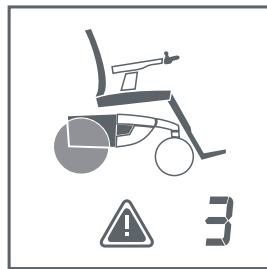

Symbool van de
aandrijving knippert

Uitroepteken brandt

Code 3

Ongelijke
aandrijvingscoderingen

Aan beide zijden
aangedreven wielen
met identieke
snelheidswaarden
bevestigen

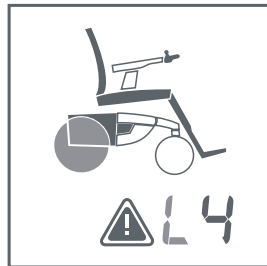

Symbool van de
aandrijving knippert

Uitroepteken brandt

Letter »L« knippert

Code L4

Geen communicatie
met aandrijving "links"

Wielen verwisselen.
Neem contact op met
uw vakhandel of het
alber Service-center,
indien de foutcode
nog steeds wordt
aangegeven

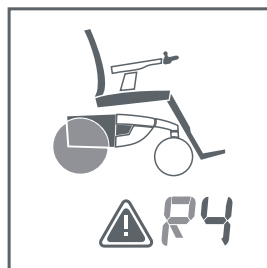

Symbool van de
aandrijving knippert

Uitroepteken brandt

Letter »R« knippert

Code R4

Geen communicatie
met aandrijving
"rechts"

Wielen verwisselen.
Neem contact op met
uw vakhandel of het
alber Service-center,
indien de foutcode
nog steeds wordt
aangegeven



Interface-symbool
knippert

Uitroepteken brandt

Letter »S« knippert

Code S4

Geen communicatie
met interface

Neem contact op met
uw vakhandel of het
alber Service-center

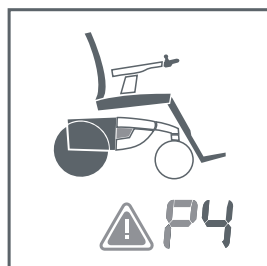

Interface-symbool
knippert

Uitroepteken knippert

Letter »P« knippert

Code P4

Geen communicatie
met hardware-module

Neem contact op met
uw vakhandel of het
alber Service-center

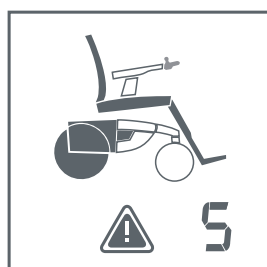

Bedieningspaneel-
symbool knippert

Uitroepteken brandt

Code 5

Joystick-fout
bedieningspaneel

Neem contact op met
uw vakhandel of het
alber Service-center



Accusymbool knippert
 Uitroepteken knippert
 Code 6

Accu verkeerd geplaatst, resp. verkeerd herkend (L6 = accupack links, R6 = accupack rechts)

1. Bij het rijden met 1 accupack: accu niet in de middelste positie geplaatst!
 2. Bij het rijden met 2 accupacks:
 - een accuset defect
 - accuzekering (40A) defect
 - accuherkenning in interface defect
 Snelle foutdiagnose door plaatsen van de accu's (na elkaar) in de middelste positie!

Neem contact op met uw vakhandel of het **alber** Service-center, indien de foutcode nog steeds wordt aangegeven



Bedieningspaneel-symbool knippert
 Interface-symbool knippert
 Uitroepteken brandt
 Code 7

Geen communicatie met speciale aansturing

Na het opnieuw inschakelen d.m.v. het bedieningspaneel is het rijden via bedieningspaneel mogelijk!
 Neem contact op met uw vakhandel of het **alber** Service-center, indien de foutcode nog steeds wordt aangegeven

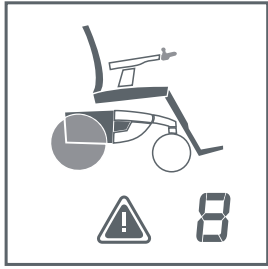

Bedieningspaneel-symbool knippert
 Aandrijvingsymbool knippert
 Uitroepteken brandt
 Code 8

Aandrijvingsunit niet compatibel met bedieningspaneel

Aangedreven wielen bevestigen, die toelaatbaar zijn i.v.m. de maximum snelheid.



Bedieningspaneel-symbool knippert
 Uitroepteken brandt
 Code 9

CPU-fout bedieningspaneel

Neem contact op met uw vakhandel of het **alber** Service-center



Bedieningspaneel-symbool knippert
 Uitroepteken brandt
 Code 10

RAM-fout bedieningspaneel

Neem contact op met uw vakhandel of het **alber** Service-center



Bedieningspaneel-symbool knippert
 Uitroepteken brandt
 Code 11

ROM-rekenfout bedieningspaneel

Neem contact op met uw vakhandel of het **alber** Service-center

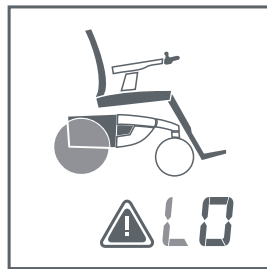

Aandrijvingsymbool knippert

Uitroepeteken brandt

Letter »L« knippert

Code L0

Hardware-/systeemfout aandrijving "links"

Neem contact op met uw vakhandel of het **alber** Service-center

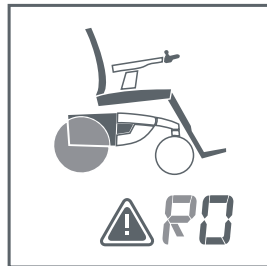

Aandrijvingsymbool knippert

Uitroepeteken brandt

Letter »R« knippert

Code R0

Hardware-/systeemfout aandrijving "rechts"

Neem contact op met uw vakhandel of het **alber** Service-center



Aandrijvingsymbool knippert

Temperatuur- symbool brandt

Uitroepeteken brandt

Letter »L« knippert

Code L1

Overbelastingsuitschakeling aandrijving "links"

Uitschakeling door hoge temperatuur na korte overbelasting! Na in-/ uitschakelen is het systeem weer bedrijfsklaar

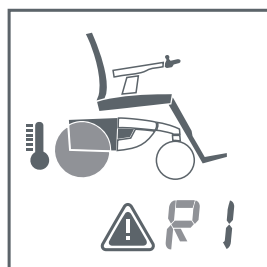

Aandrijvingsymbool knippert

Temperatuur-symbool brandt

Uitroepeteken brandt

Letter »R« knippert

Code R1

Overbelastingsuitschakeling aandrijving "rechts"

Uitschakeling door hoge temperatuur na korte overbelasting! Na in-/ uitschakelen is het systeem weer bedrijfsklaar

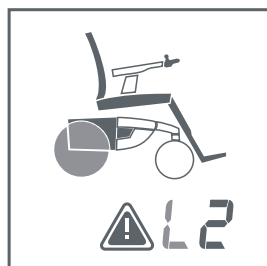

Aandrijvingsymbool knippert

Uitroepeteken brandt

Letter »L« knippert

Code L2

Storing accuspanningsbereik aandrijving "links"

Wielen verwisselen. Neem contact op met uw vakhandel of het **alber** Service-center, indien de foutcode nog steeds wordt aangegeven

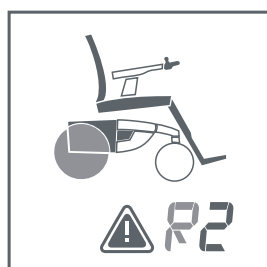

Aandrijvingsymbool knippert

Uitroepeteken brandt

Letter »R« knippert

Code R2

Storing accuspanningsbereik aandrijving "rechts"

Wielen verwisselen. Neem contact op met uw vakhandel of het **alber** Service-center, indien de foutcode nog steeds wordt aangegeven

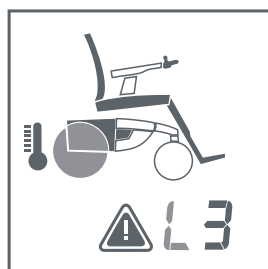

Aandrijvingsymbool knippert
 Temperatuur-symbool brandt
 Uitroepteken brandt
 Letter »L« knippert
 Code L3

Uitschakeling bedrijfstemperatuur aandrijving "links"

Uitschakeling na verhoogde temperatuur door oververhitting aandrijving!
 Systeem laten afkoelen!
 (benodigde tijd om af te koelen is afhankelijk van omgevings-temperatuur!)



Aandrijvingsymbool knippert
 Temperatuur-symbool brandt
 Uitroepteken brandt
 Letter »R« knippert
 Code R3

Uitschakeling bedrijfstemperatuur aandrijving "rechts"

Uitschakeling na verhoogde temperatuur door oververhitting aandrijving!
 Systeem laten afkoelen!
 (benodigde tijd om af te koelen is afhankelijk van omgevings-temperatuur!)

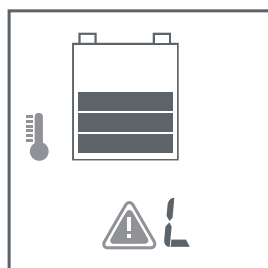

Temperatuur-symbool knippert
 Uitroepteken knippert
 Indicatie accucapaciteit brandt
 Code L

Waarschuwing bedrijfstemperatuur aandrijving "links"

Waarschuwing voor oververhitting van de aandrijvingen!
 Belasting verminderen, anders korte systeemstilstand met fout L3/R3!

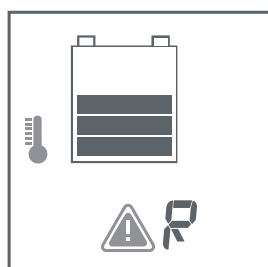

Temperatuur-symbool knippert
 Uitroepteken knippert
 Indicatie accucapaciteit brandt
 Code R

Waarschuwing bedrijfstemperatuur aandrijving "rechts"

Waarschuwing voor oververhitting van de aandrijvingen!
 Belasting verminderen, anders korte systeemstilstand met fout L3/R3!

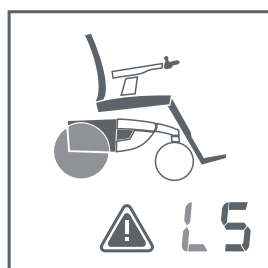

Aandrijvingsymbool knippert
 Uitroepteken brandt
 Letter »L« knippert
 Code L5

Fout wielcodering/elektronica aandrijving "links"

Neem contact op met uw vakhandel of het **alber** Service-center

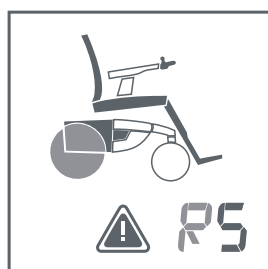

Aandrijvingsymbool knippert
 Uitroepteken brandt
 Letter »R« knippert
 Code R5

Fout wielcodering/elektronica aandrijving "rechts"

Neem contact op met uw vakhandel of het **alber** Service-center

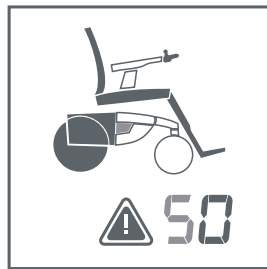

Interface-symbool knippert
 Uitroepteken brandt
 Letter »S« knippert
 Code S0

Hardwarefout interface
 Neem contact op met uw vakhandel of het **alber** Service-center

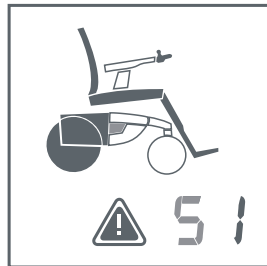

Interface-symbool knippert
 Uitroepteken brandt
 Letter »S« knippert
 Code S1

CPU-fout interface
 Neem contact op met uw vakhandel of het **alber** Service-center

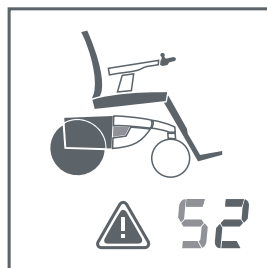

Interface-symbool knippert
 Uitroepteken brandt
 Letter »S« knippert
 Code S2

RAM-fout interface
 Neem contact op met uw vakhandel of het **alber** Service-center

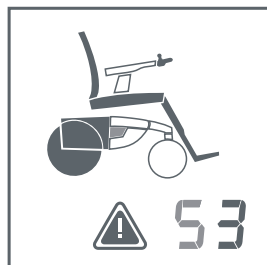

Interface-symbool knippert
 Uitroepteken brandt
 Letter »S« knippert
 Code S3

ROM-rekenfout interface
 Neem contact op met uw vakhandel of het **alber** Service-center

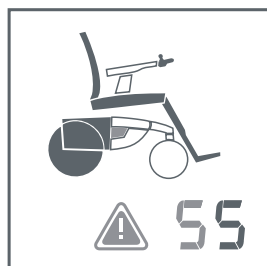



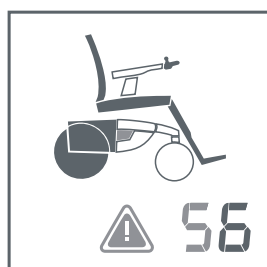

Interface-symbool knippert
 Uitroepteken knippert
 Letter »S« knippert
 Code S5

Knipperlicht »links« defect
 Knipperlicht defect, lampje vervangen
 Indien de fout hierdoor niet kan worden opgelost:
 Neem contact op met uw leverancier of met het **alber** service center

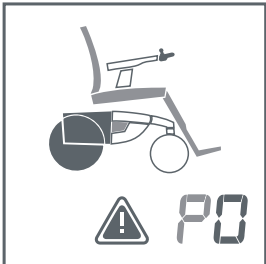
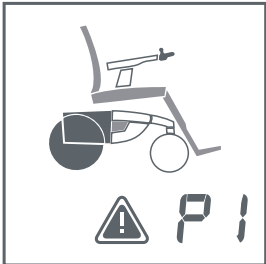
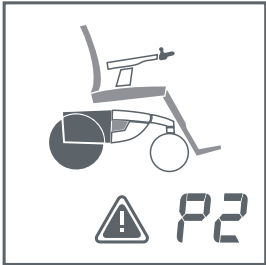

Interface-symbool knippert
 Uitroepteken knippert
 Letter »S« knippert
 Code S6

Knipperlicht »rechts« defect
 Knipperlicht defect, lampje vervangen
 Indien de fout hierdoor niet kan worden opgelost: neem contact op met uw vakhandel of het **alber** Service-center

	<p>Complete zitunit* knippert</p> <p>Interface-symbool knippert</p> <p>Uitroepteken brandt</p> <p>Letter »P« knippert</p> <p>Code P0</p>	<p>Hardwarefout randapparatuurmodule (verschillende aandrijvingen en/of relaisaansturing)</p>	<p>Neem contact op met uw vakhandel of het alber Service-center</p>
	<p>Complete zitunit* knippert</p> <p>Interface-symbool knippert</p> <p>Uitroepteken brandt</p> <p>Code P1</p>	<p>CPU-fout randapparatuurmodule</p>	<p>Neem contact op met uw vakhandel of het alber Service-center</p>
	<p>Complete zitunit* knippert</p> <p>Interface-symbool knippert</p> <p>Uitroepteken brandt</p> <p>Code P2</p>	<p>RAM-fout randapparatuurmodule</p>	<p>Neem contact op met uw vakhandel of het alber Service-center</p>
	<p>Complete zitunit* knippert</p> <p>Interface-symbool knippert</p> <p>Uitroepteken brandt</p> <p>Code P3</p>	<p>ROM-rekenfout randapparatuurmodule</p>	<p>Neem contact op met uw vakhandel of het alber Service-center</p>
	<p>Complete zitunit* knippert</p> <p>Interface-symbool knippert</p> <p>Uitroepteken brandt</p> <p>Letter »P« knippert</p> <p>Code P5</p>	<p>Fout positiemelding potentiometer (uitsluitend bij aandrijvingen met antwoord)</p>	<p>Neem contact op met uw vakhandel of het alber Service-center</p>
	<p>Complete zitunit* knippert</p> <p>Interface-symbool knippert</p> <p>Uitroepteken knippert</p> <p>Letter »P« knippert</p> <p>Code P6</p>	<p>Toetsenfunctie knipperlicht »links« en/ of »rechts« meermaals toegewezen</p>	<p>Neem contact op met uw vakhandel of het alber Service-center</p>

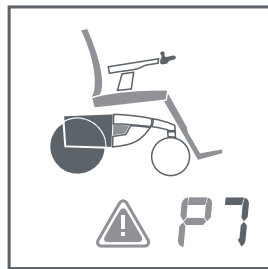

Complete zitunit* knippert

Interface-symbool knippert

Uitroepteken knippert

Letter »P« knippert

Code P7

Toetsenfunctie

»Snelheid verminderen« en/of »Snelheid verhogen« meermaals toegewezen

Neem contact op met uw vakhandel of het **alber** Service-center

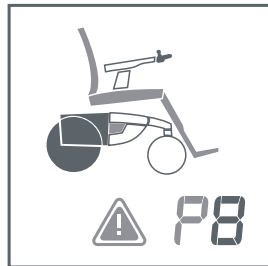

Complete zitunit* knippert

Interface-symbool knippert

Uitroepteken knippert

Letter »P« knippert

Code P8

Geen tegenfunctie bij de toetsenfunctie knipperlicht »links« resp. »rechts«

Neem contact op met uw vakhandel of het **alber** Service-center

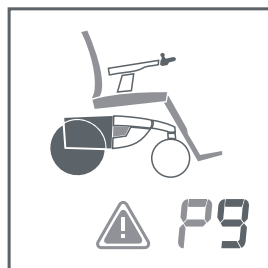

Complete zitunit* knippert

Interface-symbool knippert

Uitroepteken knippert

Letter »P« knippert

Code P9

Geen tegenfunctie bij de toetsenfunctie »Snelheid verminderen« resp. »Snelheid verhogen«

Neem contact op met uw vakhandel of het **alber** Service-center

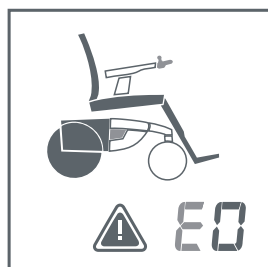

Bedieningspaneel-symbool knippert

Interface-symbool knippert

Uitroepteken brandt

Letter »E« knippert

Code E0

Hardwarefout speciale besturing

Neem contact op met uw vakhandel of het **alber** Service-center

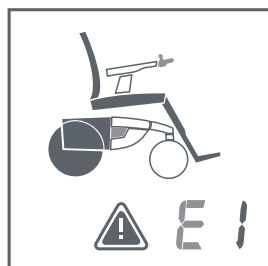

Bedieningspaneel-symbool knippert

Interface-symbool knippert

Uitroepteken brandt

Letter »E« knippert

Code E1

CPU-fout speciale besturing

Neem contact op met uw vakhandel of het **alber** Service-center

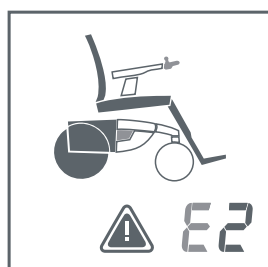

Bedieningspaneel-symbool knippert

Interface-symbool knippert

Uitroepteken brandt

Letter »E« knippert

Code E2

RAM-fout speciale besturing

Neem contact op met uw vakhandel of het **alber** Service-center



Bedieningspaneel-symbool knippert
Interface-symbool knippert
Uitroepteken brandt
Letter »E« knippert
Code E3

ROM-rekenfout speciale besturing

Neem contact op met uw vakhandel of het **alber** Service-center

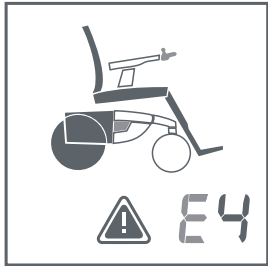

Bedieningspaneel-symbool knippert
Interface-symbool knippert
Uitroepteken brandt
Letter »E« knippert
Code E4

Joystick-fout speciale besturing

Neem contact op met uw vakhandel of het **alber** Service-center



Bedieningspaneel-symbool knippert
Interface-symbool knippert
Uitroepteken brandt
Letter »E« knippert
Code E5

Intern gedefinieerde fout speciale besturing

Neem contact op met uw vakhandel of het **alber** Service-center



Bedieningspaneel-symbool knippert
Interface-symbool knippert
Uitroepteken knippert
Letter »E« knippert
Code E6

Intern gedefinieerde waarschuwing 1 speciale besturing

Neem contact op met uw vakhandel of het **alber** Service-center



Bedieningspaneel-symbool knippert
Interface-symbool knippert
Uitroepteken knippert
Letter »E« knippert
Code E7

Intern gedefinieerde waarschuwing 2 speciale besturing

Neem contact op met uw vakhandel of het **alber** Service-center



Letter »E« knippert
Uitroepteken knippert
Code E

Speciale besturing functioneert niet

Neem contact op met uw vakhandel of het **alber** Service-center

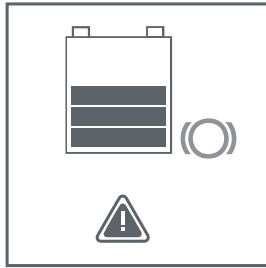

Remsymbool knippert

Indicatie accucapaciteit brandt

Uitroepteken brandt

Remmen links en recht handmatig ontluft (L= alleen rem links, R= alleen rem rechts)

Remgreep in rijstand plaatsen!
Indien tevens de letters L of R worden weergegeven, hangt de bedieningspen in de wielithanging of de aandrijving vast.

1. Wielen verwijderen, bedieningspen en kabel in de wielithanging controleren
2. Wielen van links naar rechts verwisselen (toont welke bedieningspen eventueel in de aandrijving vastzit)

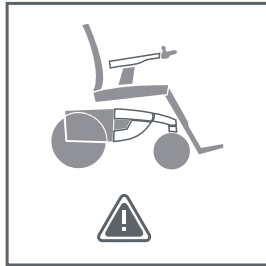

Complete rolstoel knippert

Uitroepteken brandt

Wegrijblokkering actief

Met magneetsleutel aan het sleutelsymbool van het bedieningspaneel deactiveren!



In de kolom "**Melding display**" wordt de complete zitunit vermeld.

Deze bestaat uit de **rugleuning**, de **zitting** en de **beensteun**.

Deze 3 symbolen dienen bij eventueel optredende fouten met de codering "P" alle drie te knippen.

4.12 Sturen met de joystick

De joystick van uw **adventure** kunt u qua functie het beste vergelijken met een fictieve combinatie van stuur, versnelling en gaspedaal van een personenauto. Dit wil zeggen, dat alle stuurcommando's door de **adventure**-bestuurder via de joystick naar de beide aandrijfwielen worden overgebracht. Hier zult u in het begin misschien een beetje aan moeten wennen bij het rijden met de **adventure** en het is dan ook verstandig om de eerste keer uitsluitend met de laagste snelheid en liefst op vlak terrein te rijden.

Rijgedrag (gezien vanuit de bestuurder)

Stilstand

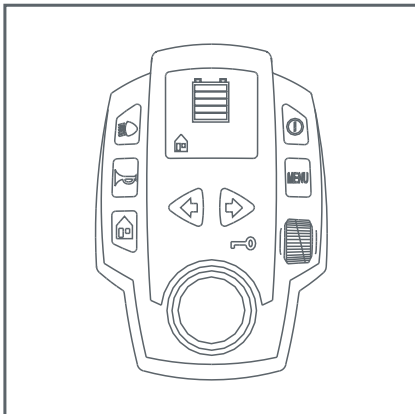

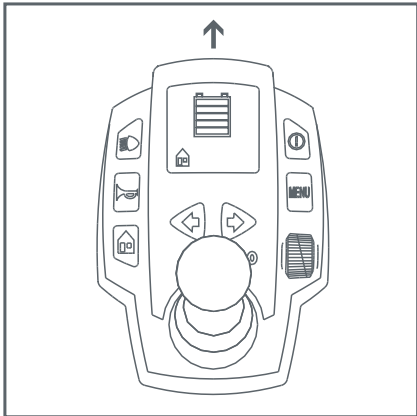

De **adventure** rijdt recht vooruit

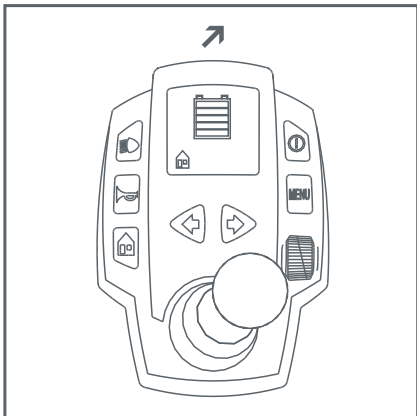

De **adventure** maakt bij het vooruit rijden een bocht naar rechts. De draaicirkel is afhankelijk van de uitsturing van de joystick.

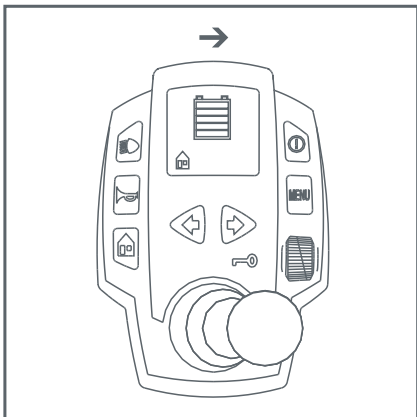

De **adventure** draait op de plaats naar rechts

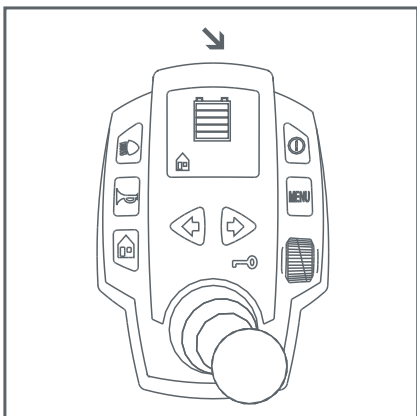

De **adventure** maakt bij het achteruit rijden een bocht naar links. De draaicirkel is afhankelijk van de uitsturing van de joystick.

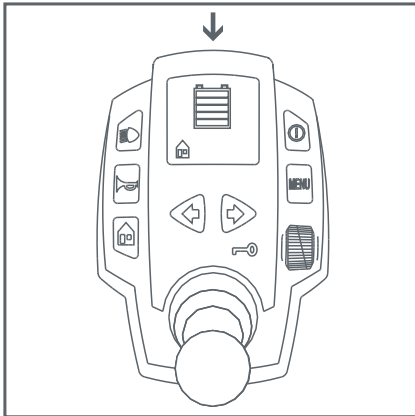

De **adventure** rijdt recht achteruit

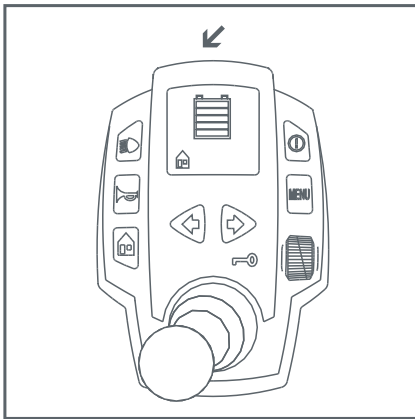

De **adventure** maakt bij het achteruit rijden een bocht naar rechts. De draaicirkel is afhankelijk van de uitsturing van de joystick.

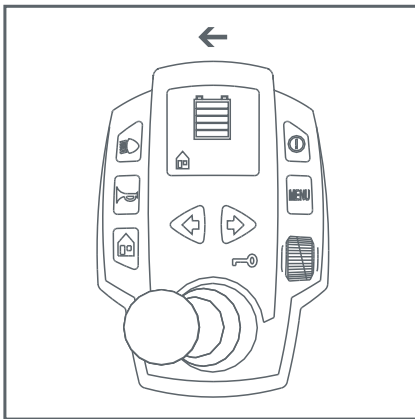

De **adventure** draait op de plaats naar links

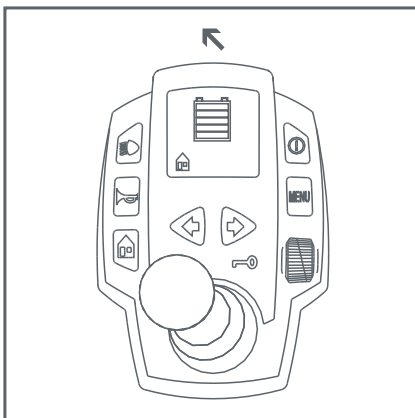

De **adventure** maakt bij het vooruit rijden een bocht naar links. De draaicirkel is afhankelijk van de uitsturing van de joystick.

De middenpositie van de joystick heeft geen functie, d.w.z. de wielen staan stil en worden tegelijkertijd door de ingebouwde remmen geblokkeerd. Toch is het niet verstandig om de **adventure** te parkeren op hellingen met een neiging van meer dan 18 %.

59

De joystick functioneert net als het gaspedaal van een auto. Tussen de uitgangspositie (stilstand) en volledige uitsturing (maximumsnelheid) kan de snelheid individueel worden bepaald.



Neem a.u.b. bij de eerste ritten goed nota van de aanwijzingen in de volgende hoofdstukken.

5 Aanwijzingen m.b.t. het rijden

5.1 Veiligheid van de bestuurder

De veiligheid en het welbevinden van de bestuurder staan voorop. Het is daarom absoluut noodzakelijk, om eerst de rijeigenschappen van de **adventure** te leren kennen.

Uw leverancier of de rayonleider van **alber** helpen u hierbij tijdens de gratis introductie bij levering.

5.2 De eerste rijpogingen

Het is verstandig om de eerste ritten te maken op terrein waar u voldoende plaats heeft, aangezien de onervaren bestuurder mogelijk nog in aanvaring zal komen met meubels of andere aanwezige voorwerpen. Oefen daarom buiten, b.v. op een lange oprit, een parkeerplaats of een ander terrein waar genoeg plaats is.

Start de **adventure** met de laagst mogelijke snelheid (instelling zie hoofdstuk 4.5) en probeer u zo zijn rijgedrag eigen te maken.

Stel voor uzelf enkele kleine opdrachten op en oefen deze in een zelfontworpen trainingsprogramma consequent.

Succes met rijden kan niet worden afgedwongen, maar na enige oefening komt het succes vanzelf.

De bestuurderstraining levert reeds na korte tijd succes op. Uw stuurbewegingen met de joystick worden zekerder. Uw rijgedrag nauwkeuriger.

Verhoog de snelheid geleidelijk. Als u binnen rijdt, raden wij u aan altijd een geringe snelheid te gebruiken.

5.3 Aanwijzingen voor het rijden met de **adventure**

Wanneer u begint te rijden, moet u de joystick nooit indrukken tot de aanslag. Vooral wanneer de maximumsnelheid is ingesteld, kan dit leiden tot voor de bestuurder oncontroleerbare bewegingen van het voertuig (kans op ongevallen).

Beweeg de joystick rustig en niet schoksgewijs.

Probeer geen oncontroleerbare rukken te geven aan de joystick, vooral niet bij gevaarlijke situaties die u wilt omzeilen. U kunt dan beter de **adventure** uit voorzorg tot stilstand brengen.

Wanneer u de joystick van uw **adventure** loslaat, remt deze vanzelf af. Is het noodzakelijk dat u snel remt (onmiddellijke stilstand), dan drukt u de joystick gedurende korte tijd in tegengestelde rijrichting en laat deze dan met een ruk los.

Rij nooit parallel aan steile berghellingen of andere steile hellingen. Een eventueel abusievelijke verschuiving van het zwaartepunt zou een zijwaarts kantelen van de **adventure** tot gevolg kunnen hebben.

Stuur bij het rijden langs steile stoepranden e.d. iets tegen.

Steek kleine hindernissen zoals stoepranden nooit parallel over, maar in een rechte hoek met de betreffende hindernis. Dat wil zeggen, dat beide wielen de hindernis tegelijkertijd oversteken en niet na elkaar. Gebruik een geringe snelheid, pas deze aan de hindernis aan.

Controleer regelmatig de luchtdruk van de banden. Dit beïnvloedt het rijgedrag en het bereik van de **adventure**.

Wanneer u grotere hindernissen moet oversteken, moet een begeleider u ondersteunen, omdat de mogelijkheid van kantelen bestaat.

Wanneer u op de openbare weg rijdt, moet u zich aan de geldende verkeersregels houden. Uw **adventure** is voorzien van alle technische inrichtingen die voorgescreven zijn.

Vervang versleten of beschadigde banden zo snel mogelijk. Uw leverancier voor medische hulpmiddelen of één van de **alber**-filialen staan altijd voor u klaar.

Gaan zitten in of opstaan uit een rolstoel vraagt veel van uw lichaamskracht. Laat u eventueel ondersteunen door een begeleider.

Voordat u uit de **adventure** opstaat, moet u deze uitschakelen. U vermijdt zo, dat deze ongewild begint te rijden door een onverhoeds contact met het bedieningspaneel. Ook moet u erop letten dat de vastzetremmen geactiveerd zijn (zie hoofdstuk 3.1 „Omschakelen elektrische modus / duwmodus“), zodat de rolstoel niet onverhoeds begint te rollen.

Let op uw onderarmen, wanneer u in smalle ruimtes rijdt. Bij smalle doorgangen zou u zich kunnen bezeeren.

Pas uw snelheid aan, wanneer u bochten maakt. Maak geen te korte bochten bij rijden met maximumsnelheid, vooral op steil terrein. Hier zou de **adventure** kunnen kantelen.

Rij liever niet op gladde oppervlakken resp. wegen. De kans op ongevallen is dan groter.

Om kneuzingen te vermijden, kunt u bij de bediening van verstelinrichting (grepen, beensteun e.d.) beter niet in het zwenkbereik van deze onderdelen grijpen.

Let er bij het meenemen van voorwerpen op, dat deze niet in het functiebereik van de **adventure** komen. Hang daarom tassen die u bij zich hebt, niet aan de zijdelen van de **adventure** (deze zouden per ongeluk tussen de wielen kunnen komen), of aan de joystickbesturing (gevaar voor ongewenst accelereren/remmen).

Pas het tempo aan uw krachten aan. Plotseling remmen of snel rijden in de bochten vragen veel van een bestuurder, met name van zijn afzetkracht.

Rij liever niet alleen of in buurten waar weinig mensen zijn, zodat in geval van een storing of een medisch noodgeval altijd mensen in de buurt zijn die hulp kunnen bieden.

In de duwmodus door een begeleidende persoon (gedeactiveerde elektromagnetische rem en uitgeschakeld voertuig) heeft u niet de beschikking over een handrem. In deze gebruiksmodus mag de **adventure** alleen op vlakke terreinen geparkeerd worden.

Activeer de elektrische modus (hendel [56] tegen het onderstel leggen, zie hoofdstuk 3.1) zonder de **adventure** in te schakelen. In de zo geactiveerde elektrische gebruiksmodus wordt per ongeluk weggrollen door de stroomloze, zelfremmende aandrijfwielen voorkomen.

Vraag in bijzondere rijssituaties, b.v. wanneer u een helling op moet, of een berg af, bij hindernissen of slecht wegdek een persoon om u te begeleiden en u te ondersteunen.

Zorg ervoor dat uw **adventure** nooit met betrekking tot het toegestane totale gewicht resp. het laadvermogen overbelast raakt.

Rem bij hellingen altijd rustig en niet met rukken. Kans op ongelukken in dit soort situaties is nu eenmaal groter.

Bij hellingen moet u niet achteruit rijden. Er bestaat dan de mogelijkheid dat u over de kop gaat, met name wanneer u plotseling afremt.

Bedek de signalerings- en verlichtingsinstallatie nooit met kleren, tassen e.d.

Bij bestelling van de **adventure** wordt de vering afgestemd op het door u aangegeven lichaamsgewicht.

Bij grotere gewichtstoename of –vermindering dient de vering aan het onderstel door uw vakhandelaar opnieuw te worden afgesteld.

Als dit niet gebeurt, bestaat er bij grotere gewichtstoename gevaar voor beschadigingen van het onderstel; bij grotere gewichtsvermindering wordt uw persoonlijk rijcomfort slechter.

5.4 Gevaarlijke plaatsen en gevaarlijke situaties

Naargelang rijkennis en lichamelijke mogelijkheden beslist de **adventure** – bestuurder zelf, of een bepaald terrein door hem kan worden bereden.

Voordat hij begint te rijden moet de bestuurder controleren, of de banden van de **adventure** niet versleten of beschadigd zijn. Ook dient de laadtoestand van de accu's en de correcte werking van de signaleringsinstallatie te worden nagekeken.

Deze veiligheidscontroles en de persoonlijke rijkennis zijn in het bijzonder van groot belang bij de volgende gevaarlijke plaatsen en situaties, waar de **adventure** – bestuurder zelf de beslissing neemt, of hij dit terrein berijdt:

- kademuren, landingsplaatsen of aanlegsteigers, wegen en plekken aan het water, onbeveiligde bruggen en dijken;
- smalle wegen, hellingen zoals b.v. laadperrons en opritten, smalle wegen bij een afgrond, bergwegen;
- smalle en/of steile wegen aan drukke hoofdwegen of in de buurt van afgronden;
- met bladeren en sneeuw of ijs bedekte wegen;
- laadperrons en hefinrichtingen bij voertuigen.



Hellingen met een hellingpercentage van maximaal 18 % kunnen zonder hulp van een begeleidende persoon met de **adventure** worden bereden. De voorwaarden hiervoor zijn: een goed profiel van de banden, correcte luchtdruk in de wielen, een goede ondergrond en een belasting van maximaal 140 kg.

Hellingen met een hellingpercentage van meer dan 18 % mogen alleen met de hulp van een begeleidende persoon met de **adventure** worden bereden, waarbij eveneens vooropgesteld wordt, dat het profiel van de banden, de luchtdruk in de wielen, de toestand van de ondergrond correct is en de belasting maximaal 140 kg bedraagt. U moet ook iemand vragen om u te begeleiden

- wanneer u over stoepranden met meer dan 15 % stijging wilt rijden

- bij het oversteken van hindernissen op hellingen

omdat hier de mogelijkheid van kantelen bestaat.

Bij het oversteken van drukke hoofdwegen, kruispunten en spoorwegovergangen dient u voorzichtig te rijden. Steek rails in straten of aan spoorwegovergangen nooit parallel over, daar de wielen eventueel ingeklemd kunnen raken. Vraag – indien mogelijk – een persoon om u te begeleiden. Hij kan u over de straat of over de spoorwegovergang brengen voor het geval dat de **adventure** plotseling stil blijft staan (omdat b.v. de accu's leeg zijn).

Bij het oprijden van laadperrons bij voertuigen dient u zeer voorzichtig te werk te gaan. Tijdens het heffen of neerlaten moet de **adventure** uitgeschakeld en de duwmodus gedeactiveerd zijn. Daardoor wordt vermeden, dat de **adventure** b.v. door ongecontroleerde rijcommando's wegrolt. Vraag eventueel iemand u te begeleiden.

Wanneer het wegdek nat is, neemt de grip van de banden op de ondergrond af; er bestaat dan groot gevaar voor slippen. Pas in dit geval uw rijgedrag aan.

5.5 Bereik

Voor elke gebruiker van de **adventure** is de vraag naar het bereik van het systeem van groot belang.

In het algemeen kan men zeggen, dat het bereik bij het gebruik met beide accu's ca. 45 km zal bedragen, bij het gebruik met slechts één accu ca. 20 km.

Dit zijn ideale waarden en hebben betrekking op vlak, geasfalteerd terrein. Afwijkingen van deze waarden kunnen zich voordoen op grond van topografische omstandigheden, omgevingstemperatuur, de ondergrond waarop u rijdt, de druk van de banden en het gewicht van de bestuurder.

5.6 Opslag, transport, verzending

5.6.1 Opslag

Mocht uw **adventure** langere tijd niet worden gebruikt, dan moet u de **adventure** en met name de accu's in een droge omgeving, bij voorkeur bij kamertemperatuur (+15 °C tot 25 °C) opslaan.

Bij uitsluitende opslag zonder inbedrijfstelling moeten de accu's om de 2 maanden worden aangesloten op de bijgeleverde **alber** automatische acculader en volledig worden opgeladen. U bent er dan zeker van, dat de **adventure** dan ook nog goed functioneert na een langere periode van opslag.

De accu's zijn droge cellen en wanneer deze op de juiste manier worden gebruikt, zullen deze niet uitlopen. Ze behoeven ook geen onderhoud, met uitzondering van het volledig opladen om de 2 maanden zoals hierboven beschreven. U kunt de accu's het beste rechtop bewaren (zoals in inbouwpositie op de **adventure**).

Verdere aanwijzingen met betrekking tot de accu's vindt u in hoofdstuk 1.3.

5.6.2 Transport

Uw **adventure** kan, zoals te zien in de voorgaande hoofdstukken, in verschillende modules gedemonteerd worden. Hiervoor hebt u geen speciaal gereedschap nodig.

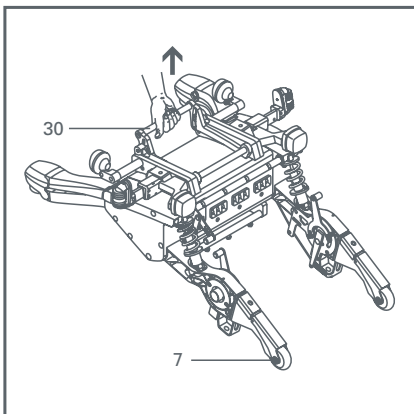
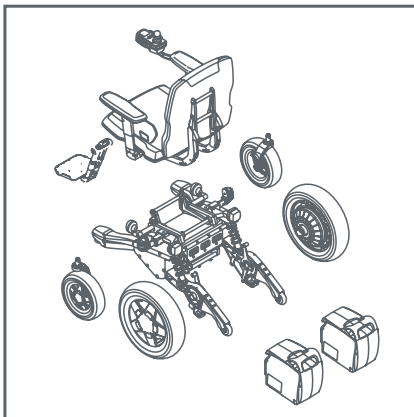

Om het onderstel te transporteren, kan men dit aan de opnamebalk [30] optillen en op de wielen van de klapsteunen [7] trekken of duwen.

5.6.3 Verzending

Zou u uw **adventure** willen verzenden, dan moet u deze in dezelfde modules demonteren als hierboven genoemd. De afmetingen en bagagemassa vindt u op de omslag van deze gebruiksaanwijzing.

6 Onderhoud en recycling

6.1 Reiniging

- Alle bekledingen van de **adventure** kunnen nat gereinigd worden.
- Kunststof onderdelen kunnen gereinigd worden met in de handel gebruikelijke, niet agressieve reinigingsmiddelen.
- Onderstel en wielen kunnen in gemonteerde toestand met behulp van een tuinslang worden gereinigd.
- Gedemonteerde wielen mogen alleen met een licht vochtige doek (niet nat) worden gereinigd.
- De steekassen van de aandrijf- en stuurwielen moeten altijd schoon zijn. U mag deze uitsluitend met een droge doek reinigen.
- Er mogen geen stoom- of hogedrukreinigers gebruikt worden.
- Gebruik uitsluitend in water verdunde, huishoudelijke schoonmaakmiddelen – in geen geval wasbenzine of iets dergelijks.

6.2 Onderhoud

Uw **adventure** is bij normaal gebruik een apparaat dat maar weinig onderhoud behoeft. Het is wel belangrijk om regelmatig te (laten) controleren of alle onderdelen nog goed vast zitten.

Uit veiligheidsoverwegingen moet om de 2 jaar een onderhoudsbeurt uitgevoerd worden. Dit moet ook gebeuren, wanneer er geen zichtbare schade is of er geen storingen zijn bij het functioneren. Voor onderhoudswerkzaamheden kunt u contact opnemen met uw leverancier of de rayonleider van **alber**.

6.3 Recycling

Uw **adventure** is een product met een lange levensduur. Na afloop hiervan wordt de **adventure** door **alber** of door een rayonleider van **alber** teruggenomen en gerecycled.

7 Houdbaarheidsgarantie en aansprakelijkheid

7.1 Houdbaarheidsgarantie

De houdbaarheidsgarantie voor de **adventure** bedraagt 24 maanden (voor accu's 12 maanden) en begint op de dag van aflevering van de **adventure** aan de koper.

Niet onder de houdbaarheidsgarantie vallen:

- onderdelen die aan slijtage onderhevig zijn
- onderhoudswerkzaamheden die noodzakelijk zijn door dagelijks gebruik
- gebreken door natuurlijke slijtage, verkeerd gebruik, met name veronachtzaming van de gebruiksaanwijzing
- ongevallen, beschadigingen door foutief gebruik, schade door vuur en water, overmacht en andere oorzaken die buiten de invloedssfeer van **alber** liggen
- controle van het apparaat zonder dat een defect werd aangetroffen
- apparaten waarvan het serienummer gewijzigd, onleesbaar gemaakt of verwijderd is.

Normaal gesproken gelden de Algemene Voorwaarden van Ulrich Alber GmbH.

7.2 Aansprakelijkheid

Ulrich Alber GmbH is als fabrikant van de **adventure** niet verantwoordelijk voor de veiligheid ervan, wanneer:

- de **adventure** niet op de juiste manier wordt gebruikt
- de **adventure** niet om de 2 jaar een onderhoudsbeurt krijgt bij een erkende dealer of bij Ulrich Alber GmbH
- de **adventure** niet overeenkomstig de aanwijzingen in deze gebruiksaanwijzing in gebruik werd genomen
- reparaties of andere werkzaamheden door personen werden uitgevoerd, die daartoe niet gemachtigd zijn
- vreemde onderdelen gemonteerd of met de **adventure** verbonden worden
- delen van de **adventure** gedemonteerd of omgebouwd worden.

8 Trefwoordenregister

A		
	Aan-/Uit-schakelaar	42
	Aandrijfwielen aanbrengen	15
	Aandrijfwielen wegnemen	14
	Aansprakelijkheid	66
	Aanwijzingen m.b.t. rijden	60
	Accu opladen	21
	Accu's aanbrengen	13
	Accu's wegnemen	12
	Accu's, algemene informatie	11
	Acculader	10
	Achterlicht, Gloeilamp verwisselen	23
	Afmedingen adventure	6, 10
	Afzonderlijke functies	12
	Armsteun aanbrengen	29
	Armsteun zwenken of wegnemen	28
B		
	Bagagemassa	6, 7
	Bedieningspaneel aanbrengen	37
	Bedieningspaneel aansluiten of loskoppelen	20
	Bedieningspaneel wegnemen	36
	Bedieningspaneel, afzonderlijke elementen	42
	Beensteun aanbrengen	19
	Beensteun wegnemen	18
	Bekkengordel	39
	Bekleding van de rugleuning aanbrengen	34
	Bekleding van de rugleuning verwijderen	33
	Bekleding van de zitting aanbrengen	35
	Bekleding van de zitting verwijderen	35
	Bereik	63
C		
	Claxon	44
D		
	Display foutmeldingen	47
	Display-indicaties bij inschakelen	42
	Duwmodus	38
E		
	Eerste rijpogingen	60
	Elektrische modus	38
G		
	Gebruiksmodi	45
	Gevaarlijke plaatsen	62
	Gewicht van de afzonderlijke componenten	9
H		
	Houdbaarheidsgarantie	66
I		
	In- en uitstappen	40
	Inbedrijfstelling	42
	Indoor modus	46
	Instellingen door de fabriek	45
J		
	Joystick, sturen	56

K		
	Knipperlicht, Gloeilamp vervangen	22
	Koplamp, Gloeilamp verwisselen	22
	Koppelement onderstel	25
L		
	Leveringsomvang	8
M		
	Menu-instelling	43
O		
	Onderhoud	65
	Opslag	64
	Outdoor modus	46
R		
	Recycling	65
	Reiniging	65
	Richtingsaanwijzers	47
	Rijden	38
	Rijmodus	46
	Rugleuning aanbrengen	32
	Rugleuning omklappen	33
	Rugleuning wegnemen	30
S		
	Snelheid instelling	43
	Stuurwielen aanbrengen	17
	Stuurwielen wegnemen	17
T		
	Technische gegevens	9
	Toebehoren	8
	Transport	64
V		
	Veiligheid van de bestuurder	56
	Veiligheidsaanwijzing	5
	Verlichting	44
	Verzending	64
	Voetsteun omklappen	20
W		
	Waarschuwingknipperlichten	47
	Wegrijdblokkering	44
Z		
	Zekeringen verwisselen	24
	Zitunit aanbrengen	27
	Zitunit omklappen	26



Ulrich Alber GmbH
Vor dem Weißen Stein 21
72461 Albstadt

Telefon 07432 2006-0
Telefax 07432 2006-299
www.alber.de

50.0003.4.99.03